

ULINE H-10108
SHARK ROTATOR®
LIFT-AWAY® VACUUM

1-800-295-5510
uline.com

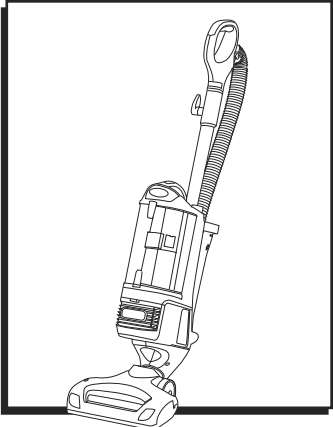

TROUBLESHOOTING

OPERATING ISSUE	CAUSES	RECOMMENDATIONS
Vacuum is not picking up dirt. No suction or light suction.	Dust cup may be full. Filters may need cleaning. Hose may be blocked. The suction release on the handle may be open.	Empty dust cup. Check filters to see if they need cleaning. Follow instructions for rinsing and drying the filters before re-inserting back into the vacuum. Check hose, hose connections, nozzles and accessories for blockages; clear blockages if required. Close the suction release on the handle to increase suction power.
Vacuum lifts area rugs.	Suction is too powerful for type of rug: area rug or rug with delicately sewn edges. Brush roll needs to be disengaged.	Open the suction release on the handle to decrease suction power. Turn off the unit to disengage the brush roll and restart with the POWER button for suction-only cleaning.
Brush roll does not spin.	The auto-off feature may be engaged. There may be a blockage in the bottom of floor nozzle or brush roll.	Pull handle toward you and release floor nozzle to disengage the auto-off feature. Turn unit on by pressing the BRUSH ROLL button. Immediately turn off and unplug vacuum, disconnect the nozzle and remove blockage before reconnecting and turning vacuum back on.

TROUBLESHOOTING CONTINUED

OPERATING ISSUE	CAUSES	RECOMMENDATIONS
Vacuum turns off on its own.	Vacuum is equipped with a motor protective thermostat. If vacuum overheats, the thermostat will automatically turn the unit off.	To restart the thermostat: <ol style="list-style-type: none">1. Turn the unit off.2. Unplug the vacuum.3. Empty the dust cup and clean filters.4. Check for blockages in hose, accessories and inlet openings.5. Allow the unit to cool for a minimum of 45 minutes.6. Plug in the vacuum.7. Restart the unit using either the POWER or BRUSH ROLL button.

If the troubleshooting section does not resolve your problem, contact Uline Customer Service at 1-800-295-5510.

ULINE

1-800-295-5510
uline.com

ULINE H-10108
SHARK ROTATOR®
LIFT-AWAY® ASPIRADORA

800-295-5510
 uline.mx

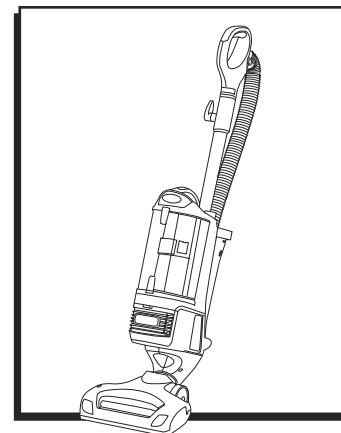

SOLUCIÓN DE PROBLEMAS

PROBLEMA DE FUNCIONAMIENTO	CAUSAS	RECOMENDACIONES
<p>La aspiradora no recoge polvo. La succión es poca o nula.</p>	<p>El recipiente para polvo podría estar lleno.</p> <p>Los filtros podrían necesitar limpieza.</p> <p>La manguera podría estar obstruida.</p> <p>La liberación de succión en el asa podría estar abierta.</p>	<p>Vacíe el recipiente para polvo.</p> <p>Verifique si los filtros necesitan limpieza. Siga las instrucciones para enjuagar y secar los filtros antes de insertarlos de nuevo en la aspiradora.</p> <p>Revise la manguera, conexiones de manguera, boquillas y accesorios para ver si hay obstrucciones; retírelas de ser necesario.</p> <p>Cierre la liberación de succión en el asa para disminuir el poder de succión.</p>
<p>La aspiradora levanta los tapetes del área.</p>	<p>La succión es demasiado poderosa para el tipo de tapete: tapete del área o tapete con bordes tejidos con delicadeza.</p> <p>Debe desactivar el rodillo del cepillo.</p>	<p>Abra la liberación de succión en el asa para aumentar el poder de succión.</p> <p>Apague la unidad para desactivar el rodillo del cepillo y reinicie con el botón POWER para limpieza solo con succión.</p>
<p>El rodillo del cepillo no gira.</p>	<p>La función de apagado automático podría estar activada.</p> <p>Podría haber una obstrucción en la parte inferior de la boquilla para piso o el rodillo del cepillo.</p>	<p>Jale el asa hacia usted o libere la boquilla para piso para desactivar la función de apagado automático. Encienda la unidad presionando el botón BRUSH ROLL.</p> <p>Inmediatamente apague y desconecte la aspiradora, desconecte la boquilla y retire el bloqueo antes de reconectar y volver a encender la aspiradora.</p>

CONTINUACION DE SOLUCIÓN DE PROBLEMAS

PROBLEMA DE FUNCIONAMIENTO	CAUSAS	RECOMENDACIONES
La aspiradora se apaga sola.	La aspiradora está equipada con un termostato protector del motor. Si la aspiradora se sobrecalienta, el termostato automáticamente apagará la unidad.	Para reiniciar el termostato: <ol style="list-style-type: none">1. Apague la unidad.2. Desconecte la aspiradora.3. Vacíe el recipiente para polvo y limpie los filtros.4. Revise que no haya obstrucciones en la manguera, accesorios y aberturas de entrada.5. Permita que la unidad se enfríe durante un mínimo de 45 minutos.6. Conecte la aspiradora.7. Reinicie la unidad usando el botón POWER o BRUSH ROLL.

ULINE

800-295-5510
uline.mx

ULINE H-10108

SHARK ROTATOR^{MD}
LIFT-AWAY^{MD} – ASPIRATEUR

1-800-295-5510

uline.ca

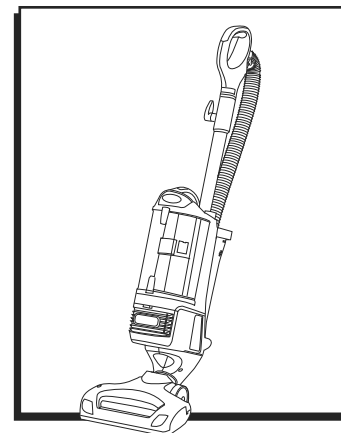

DÉPANNAGE

PROBLÈME	CAUSES	RECOMMANDATIONS
L'aspirateur ne ramasse pas la saleté. Aucune aspiration ou aspiration faible.	<p>Le bac à poussière est peut-être plein.</p> <p>Il est possible que les filtres aient besoin d'être nettoyés.</p> <p>Le tuyau est peut-être bloqué.</p> <p>Le régulateur d'aspiration sur la poignée est peut-être ouvert.</p>	<p>Videz le bac à poussière.</p> <p>Vérifiez si les filtres ont besoin d'être nettoyés. Respectez les instructions de rinçage et de séchage des filtres avant de les réinstaller dans l'aspirateur.</p> <p>Vérifiez le tuyau, les raccords, les suceurs et les accessoires pour tout signe d'obstructions; débloquez-les au besoin.</p> <p>Fermez le régulateur sur la poignée pour augmenter la puissance d'aspiration.</p>
L'aspirateur soulève les tapis.	<p>La succion est trop puissante pour le type de tapis : surface avec tapis ou tapis avec rebords finement cousus.</p> <p>La brosse de battage doit être désactivée.</p>	<p>Ouvrez le régulateur sur la poignée pour diminuer la puissance d'aspiration.</p> <p>Éteignez l'appareil pour désactiver la brosse de battage, puis redémarrez-le avec le bouton POWER pour un nettoyage uniquement en mode aspiration.</p>
La brosse de battage ne tourne pas.	<p>La fonction d'arrêt automatique est peut-être activée.</p> <p>Il se peut qu'il y ait une obstruction dans le suceur à sol ou la brosse de battage.</p>	<p>Tirez la poignée vers vous et libérez le suceur à sol pour désactiver la fonction d'arrêt automatique. Allumez l'appareil en appuyant sur le bouton BRUSH ROLL.</p> <p>Éteignez et débranchez l'aspirateur immédiatement, déconnectez le suceur et nettoyez le blocage avant de rebrancher et de rallumer l'aspirateur.</p>

DÉPANNAGE SUITE

PROBLÈME	CAUSES	RECOMMANDATIONS
L'aspirateur s'éteint tout seul.	L'aspirateur est doté d'un thermostat de protection du moteur. Si l'aspirateur est en surchauffe, le thermostat éteint automatiquement l'appareil.	Pour redémarrer l'appareil : <ol style="list-style-type: none">1. Éteignez l'appareil.2. Débranchez l'aspirateur.3. Videz le bac à poussière et nettoyez les filtres.4. Vérifiez si les ouvertures d'entrée, le tuyau et les accessoires sont bloqués.5. Laissez refroidir l'appareil pendant au moins 45 minutes.6. Branchez l'aspirateur.7. Redémarrez l'appareil en utilisant ou le bouton POWER ou BRUSH ROLL.

Si la section de dépannage ne peut résoudre le problème, contactez le service à la clientèle de Uline au 1 800 295-5510.

ULINE

1-800-295-5510
uline.ca