

ULINE

S-19738, S-19739
S-19740, S-19741
S-19742, S-19743

1-800-295-5510
uline.com

INSTANT BUBBLE FILM

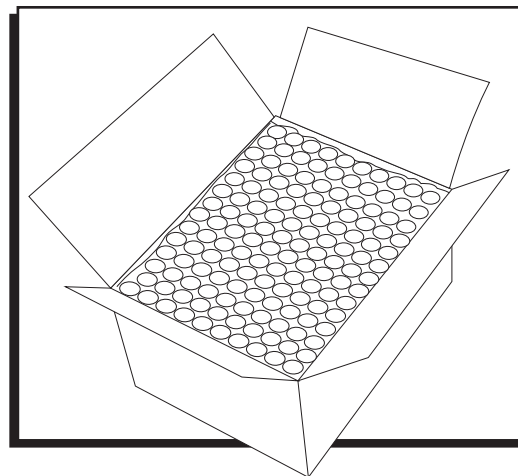

FILM CODE SETTINGS AND DIAGRAM

FILM CODE SETTINGS		
ITEM NO.	DIMENSIONS	FILM CODE
S-19738	Medium Premium (1/2" inflated) 12" x 2,050' Perf 12"	RK8R
S-19739	Medium Premium (1/2" inflated) 24" x 2,050' Perf 12"	RK8G
S-19740	Large Premium (3/4" inflated) 12" x 1,250' Perf 12"	NJ8R
S-19741	Large Premium (3/4" inflated) 24" x 1,250' Perf 12"	NJ8K
S-19742	XL Premium (1" inflated) 12" x 1,167' Perf 12"	AO8C
S-19743	XL Premium (1" inflated) 24" x 1,167' Perf 12"	AO8Q

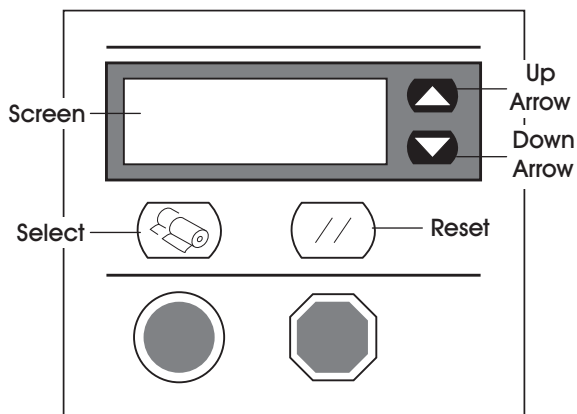

NOTE: The factory default film code setting is S-19740, film code NJ8R.

INSTRUCTIONS

CHANGE THE FILM CODE SETTINGS

1. Press the up and down arrows and the reset button at the same time to access the menu. (See Figure 1)

Figure 1

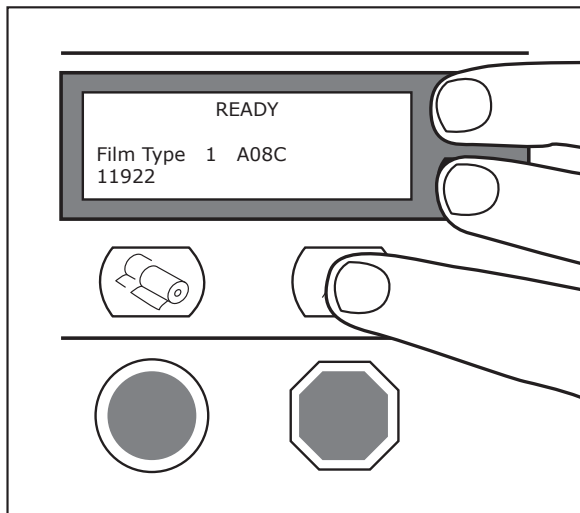

2. Use the arrow buttons to move the cursors on either side of the screen to Engineering. Press the select button on the left to select Engineering. (See Figure 2)

Figure 2

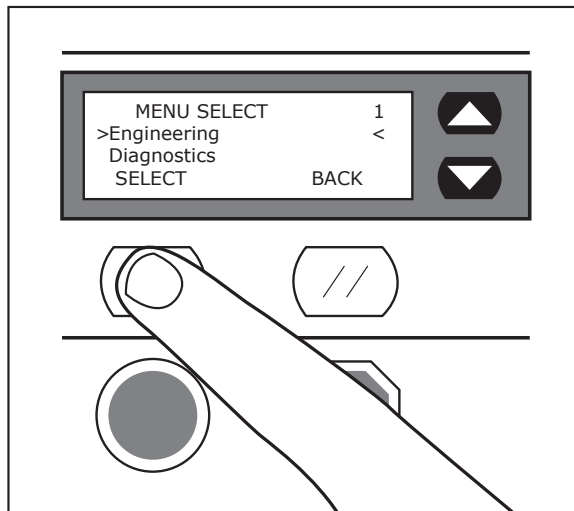

INSTRUCTIONS CONTINUED

- Use the arrow keys to move the cursor to Film Type. Press the select button on the left to select Film Type. (See Figure 3)

Figure 3

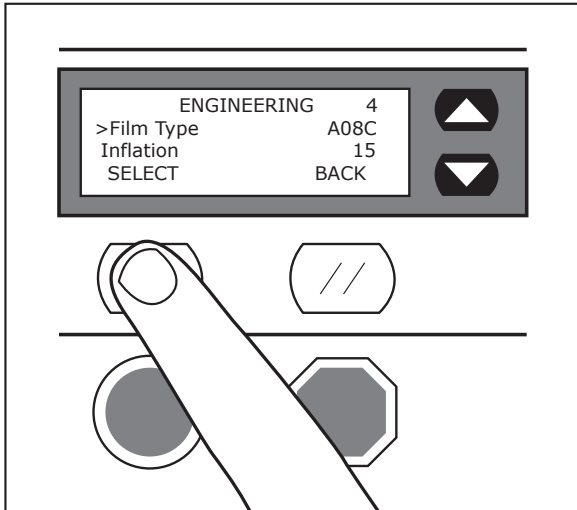

- Use the arrow keys and select button to set each digit to match the film code for the corresponding item number. After the last digit has been set, press the select button to save the film code. (See Figure 4)

Figure 4

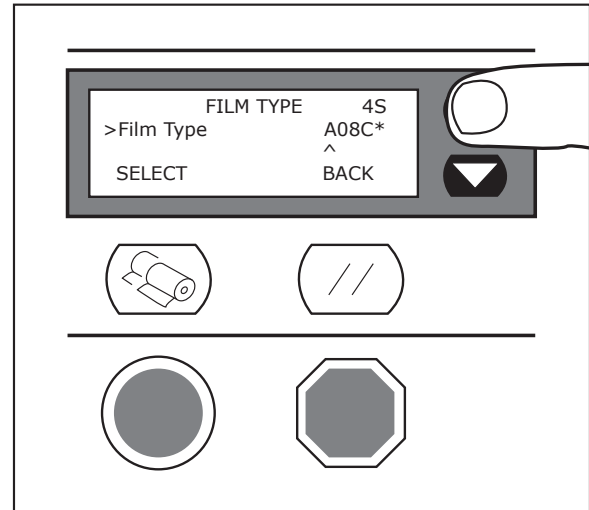

PELÍCULA DE BURBUJA INSTANTÁNEA

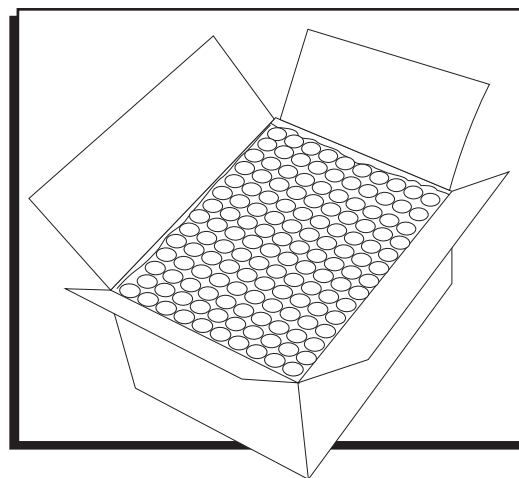

CONFIGURACIONES Y DIAGRAMA DEL CÓDIGO DE LA PELÍCULA

CONFIGURACIONES DEL CÓDIGO DE LA PELÍCULA		
NÚM.DE ARTÍCULO	DIMENSIONES	CÓDIGO DE LA PELÍCULA
S-19738	Mediana de Calidad Superior (1.3 cm [1/2"] inflado) 30.5 cm x 624.9 m (12" x 2,050') Perf 30.5 cm (12")	RK8R
S-19739	Mediana de Calidad Superior (1.3 cm [1/2"] inflado) 60.9 cm x 624.9 m (24" x 2,050') Perf 30.5 cm (12")	RK8G
S-19740	Grande de Calidad Superior (1.9 cm [3/4"] inflado) 30.5 cm x 381.3 m (12" x 1,250') Perf 30.5 cm (12")	NJ8R
S-19741	Grande de Calidad Superior (1.9 cm [3/4"] inflado) 60.9 cm x 381.3 m (24" x 1,250') Perf 30.5 cm (12")	NJ8K
S-19742	Extragrande de Calidad Superior (2.5 cm [1"] inflado) 30.5 cm x 355.9 m (12" x 1,167') Perf 30.5 cm (12")	AO8C
S-19743	Extragrande de Calidad Superior (2.5 cm [1"] inflado) 60.9 cm x 355.9 m (24" x 1,167') Perf 30.5 cm (12")	AO8Q

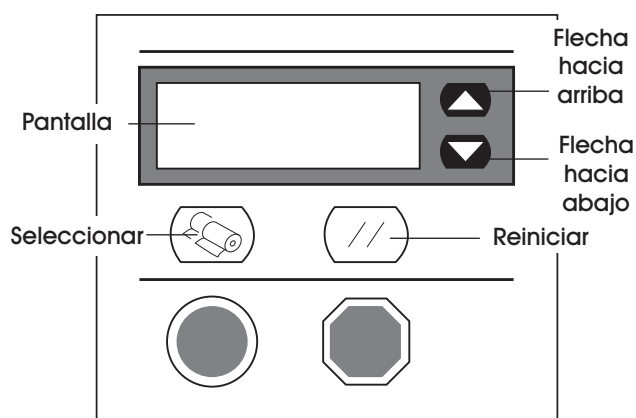

NOTA: La configuración del código de la película predeterminado de fábrica es S-19740, código de película NJ8R.

INSTRUCCIONES

CAMBIAR LA CONFIGURACIÓN DEL CÓDIGO DE LA PELÍCULA

1. Presione las flechas de arriba y abajo y el botón de reiniciar al mismo tiempo para acceder al menú. (Vea Diagrama 1)

Diagrama 1

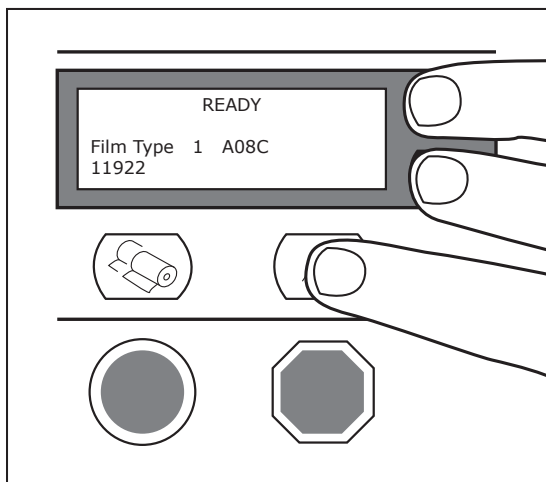

2. Use los botones de las flechas para mover los cursores en ambos lados de la pantalla hasta la posición Engineering. Presione el botón de seleccionar ubicado en el lado izquierdo para seleccionar Engineering. (Vea Diagrama 2)

Diagrama 2

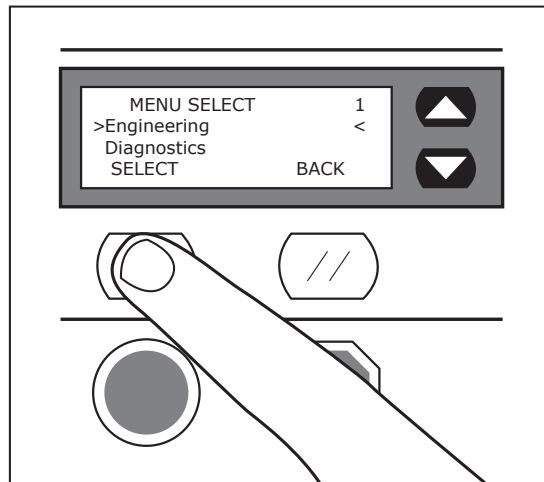

CONTINUACIÓN DE INSTRUCCIONES

- Use las teclas de las flechas para mover el cursor a la posición Film Type (tipo de película). Presione el botón de seleccionar ubicado en el lado izquierdo para seleccionar Film Type (tipo de película). (Vea Diagrama 3)

Diagrama 3

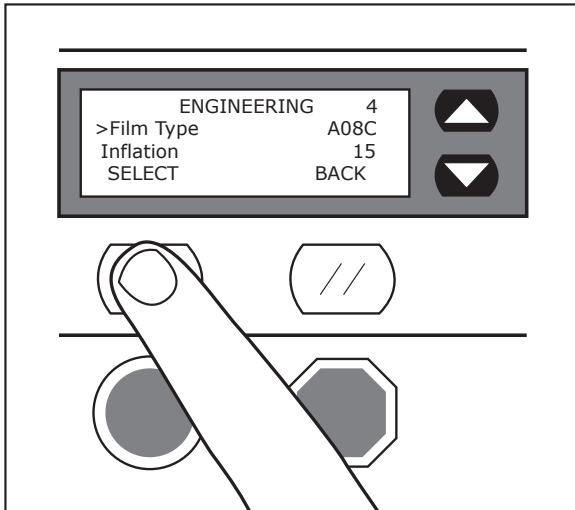

- Use las teclas de las flechas y el botón de seleccionar para fijar cada dígito de forma que coincida con el código de la película del número de artículo correspondiente. Una vez que haya fijado el último número, presione el botón de seleccionar para guardar el código de la película. (Vea Diagrama 4)

Diagrama 4

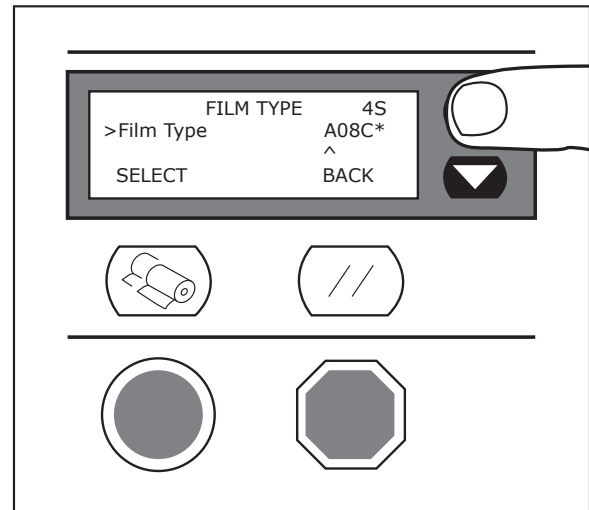

**FILM À BULLES
INSTANTANÉ**

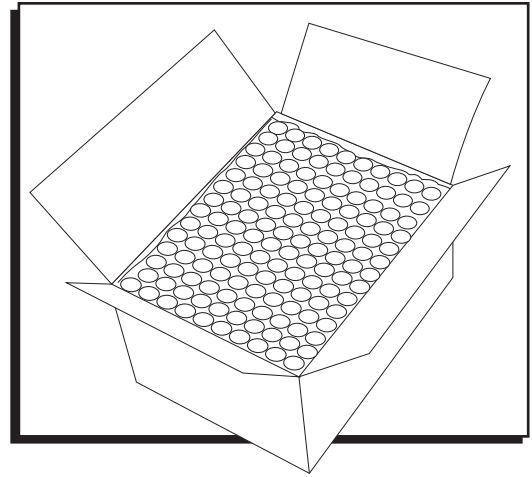

PARAMÈTRES ET SCHÉMA DU CODE DE FILM

PARAMÈTRES DU CODE DE FILM		
N° D'ARTICLE	DIMENSIONS	CODE DE FILM
S-19738	Bulles moyennes, de luxe (1,3 cm [1/2 po] gonflé) 30,5 cm x 624,9 m (12 po x 2 050 pi) perf. 30,5 cm (12 po)	RK8R
S-19739	Bulles moyenne, de luxe (1,3 cm [1/2 po] gonflé) 61 cm x 624,9 m (24 po x 2 050 pi) perf. 30,5 cm (12 po)	RK8G
S-19740	Grandes bulles, de luxe (1,9 cm [3/4 po] gonflé) 30,5 cm x 381,3 m (12 po x 1 250 pi) perf. 30,5 cm (12 po)	NJ8R
S-19741	Grandes bulles, de luxe (1,9 cm [3/4 po] gonflé) 61 cm x 381,3 m (24 po x 1 250 pi) perf. 30,5 cm (12 po)	NJ8K
S-19742	Très grandes bulles, de luxe (2,5 cm [1 po] gonflé) 30,5 cm x 355,9 m (12 po x 1 167 pi) perf. 30,5 cm (12 po)	AO8C
S-19743	Très grandes bulles, de luxe (2,5 cm [1 po] gonflé) 61 cm x 355,9 m (24 po x 1 167 pi) perf. 30,5 cm (12 po)	AO8Q

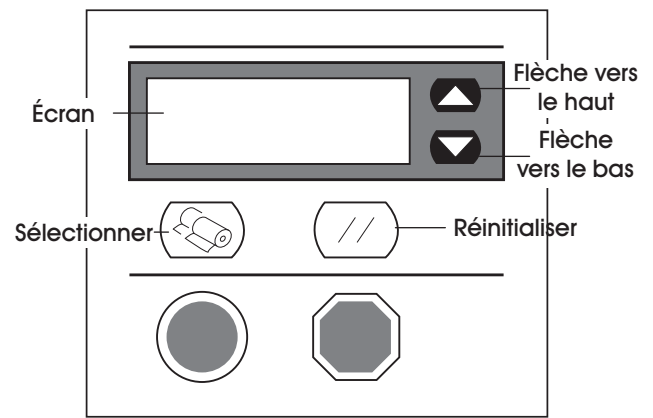

REMARQUE : Le paramètre du code de film établi par défaut en usine est S-19740, code de film NJ8R.

MODE D'EMPLOI

CHANGEZ LES PARAMÈTRES DU CODE DE FILM

1. Appuyez sur les flèches vers le haut et vers le bas ainsi que sur le bouton de reinitialisation en même temps pour accéder au menu. (Voir Figure 1)

Figure 1

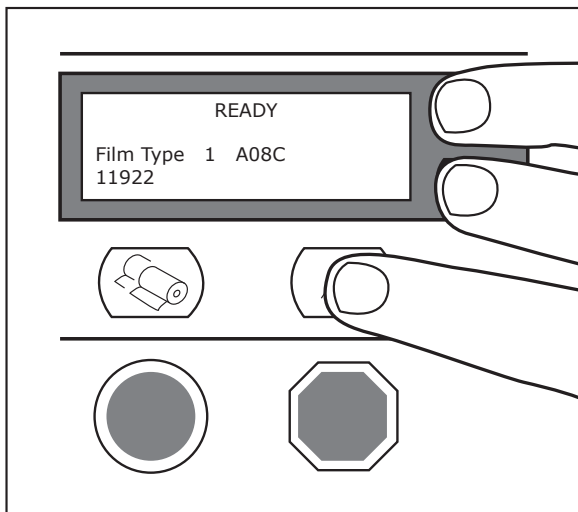

2. Utilisez les touches fléchées pour déplacer le curseur affiché de chaque côté de l'écran pour sélectionner « Engineering ». Appuyez sur le bouton de sélection à gauche pour choisir « Engineering ». (Voir Figure 2)

Figure 2

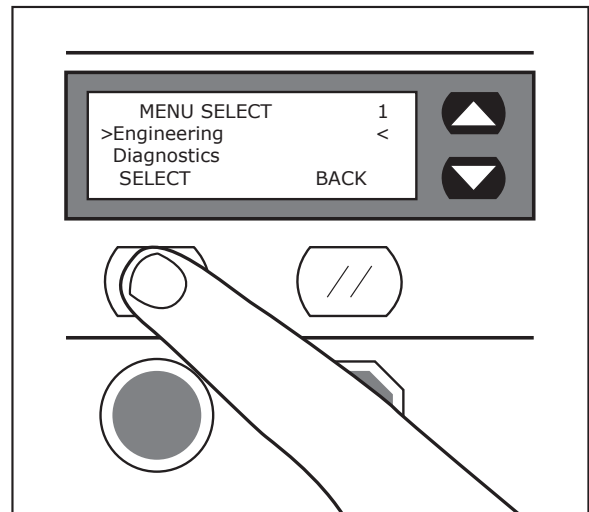

MODE D'EMPLOI SUITE

3. Utilisez les touches fléchées pour déplacer le curseur sur « Film Type ». Appuyez sur le bouton de sélection à gauche pour choisir le type de film. (Voir Figure 3)

Figure 3

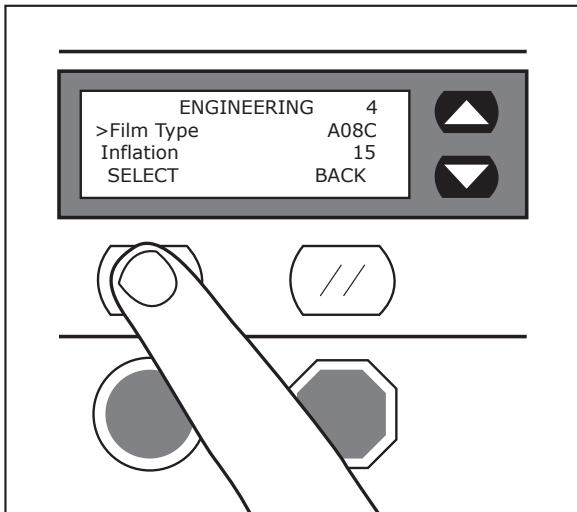

4. Utilisez les touches fléchées et le bouton de sélection pour régler chaque chiffre afin de faire correspondre le code de film au numéro d'article. Une fois que vous avez réglé le dernier chiffre, appuyez sur le bouton de sélection pour sauvegarder le code de film. (Voir Figure 4)

Figure 4

