

ULINE

BASKET TRUCK REPLACEMENT LINER

1-800-295-5510
uline.com

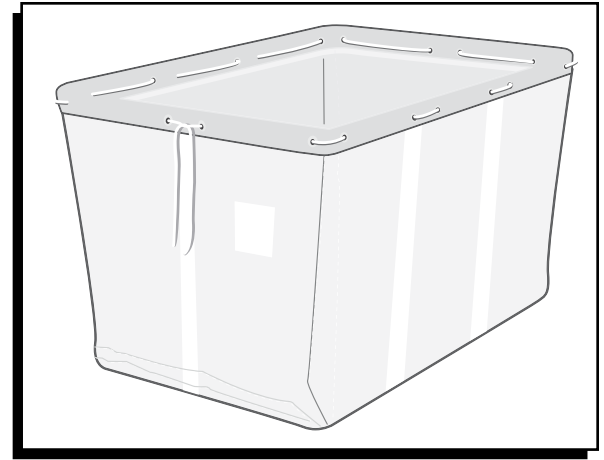

TOOL NEEDED



Utility Knife

*Industrial scissors may be used.

ASSEMBLY

LINER REMOVAL

(IF LINER IS RIVETED TO FRAME)

1. Using a utility knife, start by slicing the liner casing (from top to bottom) around each corner and frame rod. Make sure the liner is completely detached from the frame rods.
2. Cut completely around the top of the black hem of the liner above the rivets (be sure to cut through all layers).
3. Cut the liner around each of the metal rivets.
4. Cut through any remaining material to remove the liner from the basket truck frame.

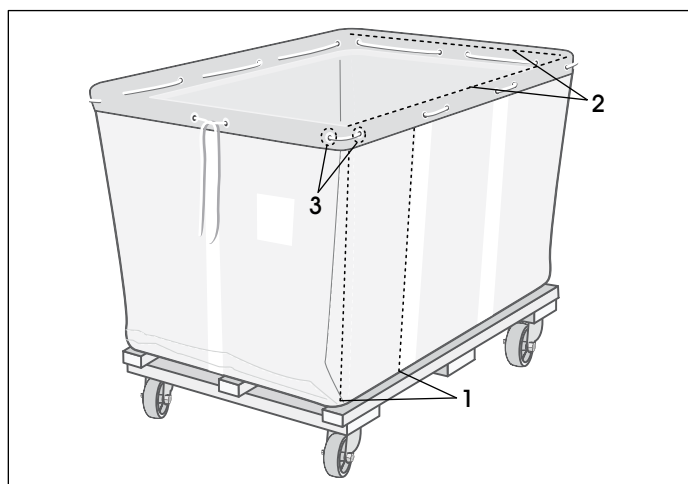

LINER INSTALLATION

1. Remove the replacement liner and rope from poly bag.
2. Unfold the liner and insert into frame. When inserting the liner, be sure:
 - The black hem is facing inward.
 - The Uline pocket is facing outward on the narrow end of the basket truck.



NOTE: 6 and 24 BU basket truck pocket is positioned in the center.



NOTE: 10 through 20 BU basket truck pocket is positioned on the right side of the center frame rod.

3. Fold the black hem over the frame so the grommets are aligned on the inside and outside.
4. On a narrow end of the truck, begin threading the rope from the center grommets. Start threading from the outside to the inside. Continue outward from the center.
5. As you approach the corners, thread the rope from the inside to the outside. The rope should go around the corners on the outside.
6. Continue around the perimeter. You should end with both ends of the rope on the outside.
7. Pull the rope around the basket truck as tight as possible. Tie the two ends using a double knot. Trim the rope as necessary.

ULINE

BOLSA DE REPUESTO PARA CARRITOS TIPO CANASTILLA

800-295-5510
uline.mx

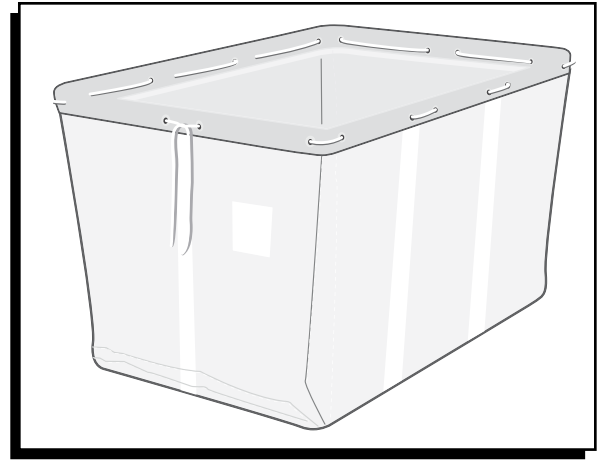

HERRAMIENTA NECESARIA



Navaja Utilitaria

*Puede usar unas tijeras
industriales.

ENSAMBLE

DESMONTAJE DE LA BOLSA

(SI LA BOLSA ESTÁ SUJETA CON REMACHES A LA ESTRUCTURA)

1. Usando una navaja utilitaria, comience cortando el revestimiento de la carcasa (de arriba a abajo) alrededor de cada esquina y varilla de la estructura. Asegúrese de que la bolsa esté completamente suelta de las varillas de la estructura.
2. Corte completamente alrededor de la parte superior del borde negro de la bolsa por encima de los remaches (asegúrese de cortar a través de todas las capas).
3. Corte la bolsa alrededor de cada uno de los remaches de metal.
4. Corte cualquier material restante para quitar la bolsa de la estructura del carrito tipo canastilla.

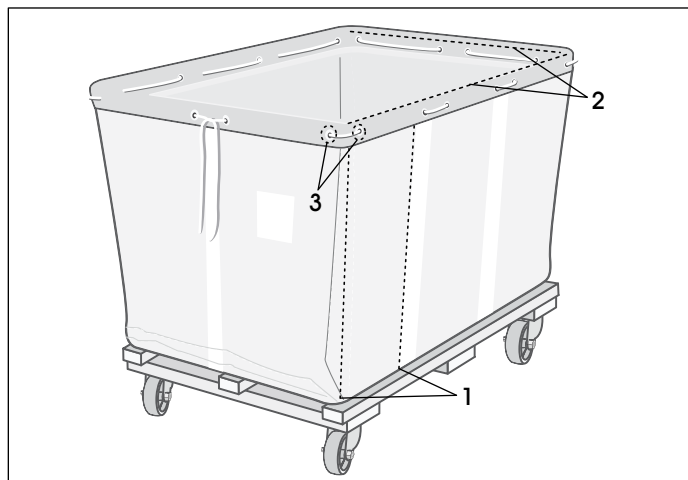

COLOCACIÓN DE LA BOLSA

1. Saque la bolsa de reemplazo y la cuerda de la bolsa de polietileno.
2. Desdoble la bolsa y colóquela en la estructura. Cuando coloque la bolsa, asegúrese de que:
 - El borde negro apunte hacia dentro.
 - El bolsillo de Uline apunte hacia afuera en el extremo estrecho del carrito tipo canastilla.



NOTA: El bolsillo del carrito tipo canastilla de 6 y 24 BU está ubicado en el centro.



NOTA: El bolsillo del carrito tipo canastilla de 10 a 20 BU está ubicado en el lado derecho de la varilla central de la estructura.

3. Doble el borde negro sobre la estructura de forma que los ojales queden alineados en la cara interior y exterior.
4. En uno de los extremos estrechos del carrito, comience insertando la cuerda desde los ojales centrales. Comience a insertarla de afuera hacia adentro. Continúe desde el centro hacia fuera.
5. Conforme se acerque a las esquinas, inserte la cuerda de adentro hacia afuera. La cuerda deberá ir alrededor de las esquinas por fuera.
6. Continuar alrededor del perímetro. Debería terminar con ambos extremos de la cuerda en la cara exterior.
7. Jale de la cuerda alrededor del carrito tipo canastilla lo más fuerte que pueda. Ate ambos extremos con un nudo doble. Corte la cuerda según sea necesario.

ULINE

DOUBLURE DE RECHANGE POUR CHARIOT À PANIER

1-800-295-5510

uline.ca

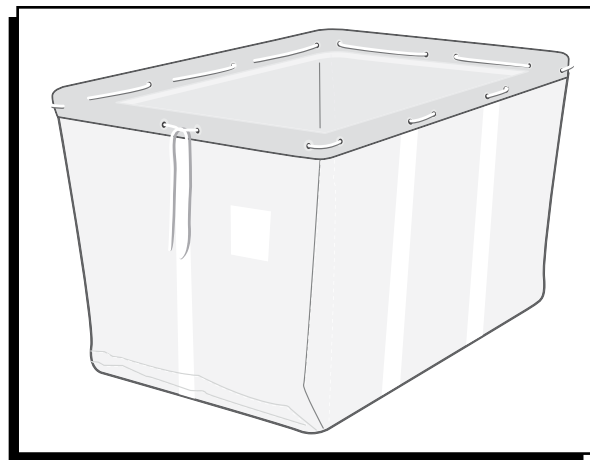

OUTIL REQUIS



Couteau à lame rétractable

*Des ciseaux universels peuvent être utilisés.

ASSEMBLAGE

RETRAIT DE LA DOUBLURE

(SI LA DOUBLURE EST RIVETÉE À LA STRUCTURE)

1. À l'aide d'un couteau à lame rétractable, commencez par couper la doublure (de haut en bas) autour de chaque coin et barre de la structure. Assurez-vous que la doublure est complètement détachée des barres de la structure.
2. Coupez tout le long de l'ourlet noir de la doublure, et ce, au-dessus des œillets (assurez-vous de couper à travers toutes les couches).
3. Coupez tout autour de chacun des rivets en métal dans la doublure.
4. Coupez à travers toute matière restante pour enlever la doublure de la structure du chariot à panier.

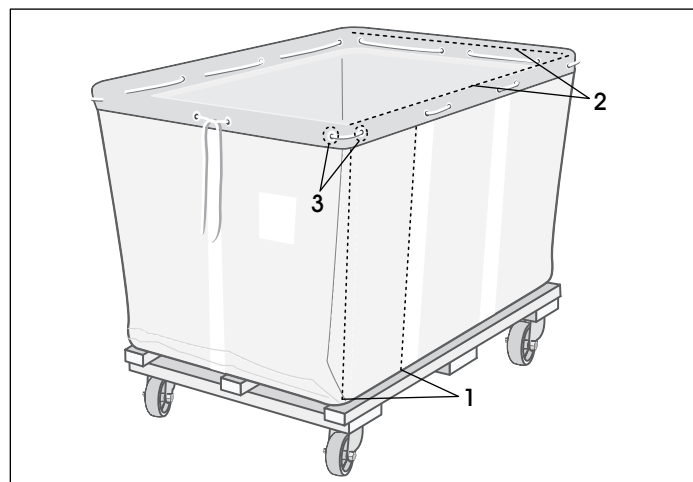

INSTALLATION DE LA DOUBLURE

1. Retirez la doublure de rechange et la corde du sac en polyéthylène.
2. Dépliez la doublure et insérez-la dans la structure. En insérant la doublure, assurez-vous que :
 - L'ourlet noir est orienté vers l'intérieur.
 - La poche Uline est orientée vers l'extérieur sur le côté moins large du chariot à panier.



REMARQUE : La poche des chariots à panier de 218,2 et 872,6 litres (6 et 24 boisseaux) se situe au centre.



REMARQUE : La poche des chariots à panier de 363,6 à 727,2 litres (10 à 20 boisseaux) se situe du côté droit de la barre centrale de la structure.

3. Pliez l'ourlet noir pour le positionner par-dessus la structure de façon à ce que les œillets à l'intérieur et à l'extérieur soient alignés.
4. En commençant à partir d'un côté étroit, introduisez la corde dans les œillets centraux en l'enfilant de l'extérieur vers l'intérieur. Continuez vers l'extérieur à partir des œillets centraux.
5. En approchant des coins, enfilez la corde de l'intérieur vers l'extérieur. La corde doit se situer du côté extérieur en passant autour des coins.
6. Continuez autour du périmètre. Les deux extrémités de la corde doivent se situer à l'extérieur lorsque vous terminez.
7. Tirez sur la corde pour la tendre le plus possible autour du chariot à panier. Attachez les deux extrémités en faisant un double nœud. Coupez l'excédent de la corde au besoin.