

INSTRUCTIONS

HOW TO MEASURE STEM DIAMETER

1. Use an adjustable wrench to measure outside diameter of threaded caster stem. (See Figure 1)

 **NOTE:** It is recommended to position wrench at midpoint of stem to ensure thread is between wrench jaws and that none of the base is included.

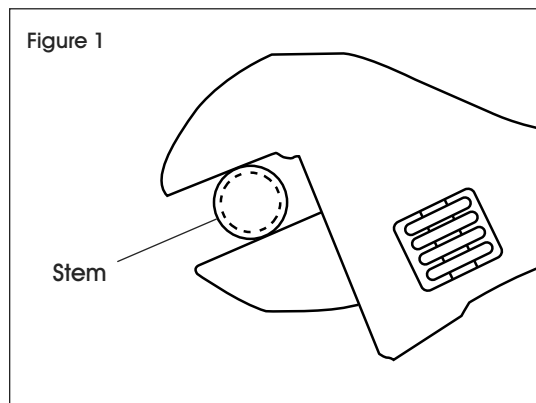

2. Tighten wrench and use a ruler or tape measure to measure distance between wrench jaws to determine stem diameter. (See Figure 2)

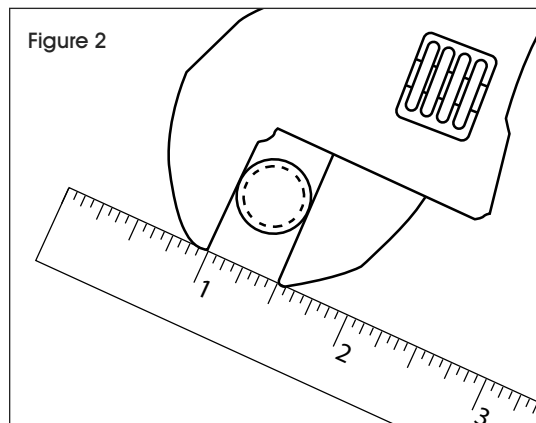

HOW TO MEASURE STEM LENGTH

1. Use a ruler or tape measure to measure the length of the stem from top of base to end of stem. (See Figure 3)

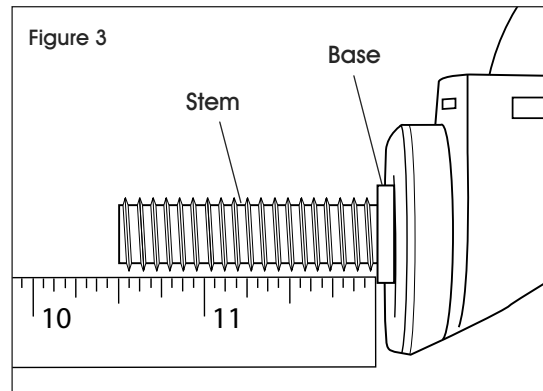

HOW TO MEASURE THREAD SIZE

1. Thread size is measured per inch. Use a ruler or tape measure to count how many threads are in one inch of stem. (See Figure 4)

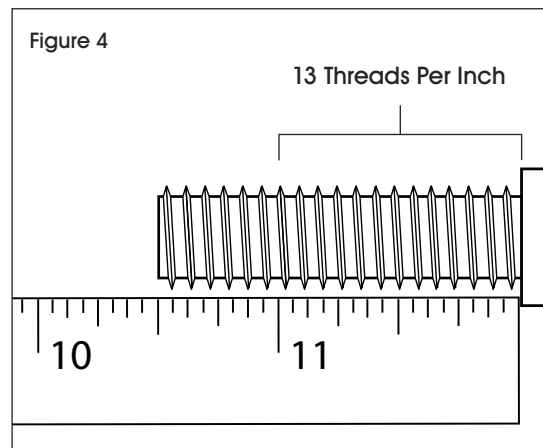

INSTRUCCIONES**CÓMO MEDIR EL DIÁMETRO DEL VÁSTAGO**

1. Utilice una llave de perico para medir el diámetro exterior del vástago roscado de la rueda.
(Vea Diagrama 1)



NOTA: Se recomienda colocar la llave en el punto medio del vástago para asegurar que la rosca esté entre las mordazas de la llave y que nada de la base se incluya.

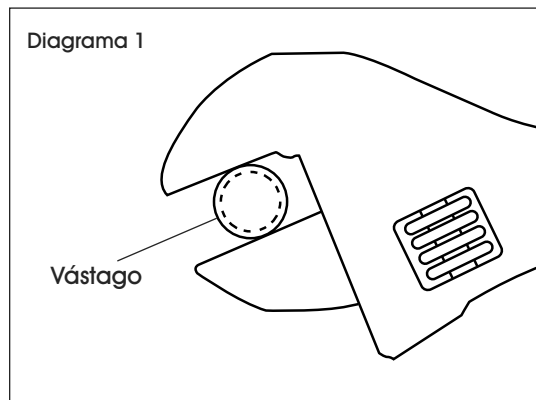

2. Apriete la llave de tuercas y use una regla o cinta métrica para medir la distancia entre las mordazas de la llave y determinar el diámetro del vástago.
(Vea Diagrama 2)

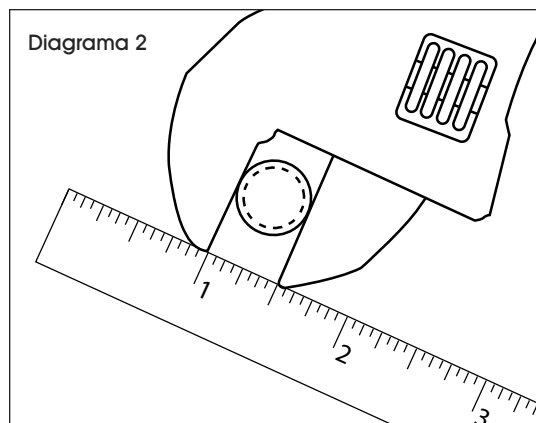
**CÓMO MEDIR EL LARGO DEL VÁSTAGO**

1. Use una regla o cinta métrica para medir el largo del vástago desde la punta hasta la base del mismo. (Vea Diagrama 3)

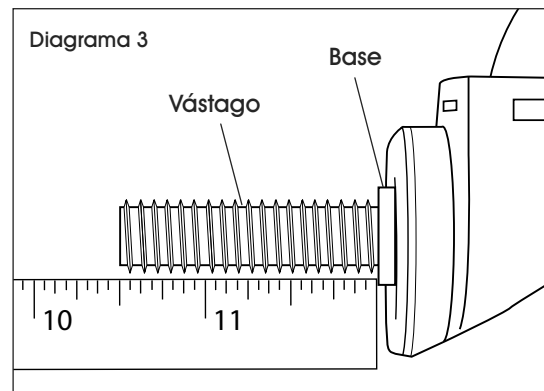
**CÓMO MEDIR EL TAMAÑO DE LA ROSCA**

1. El tamaño de la rosca se mide por pulgada. Use una regla o cinta métrica para contar cuántas muescas hay en una pulgada de vástago.
(Vea Diagrama 4)

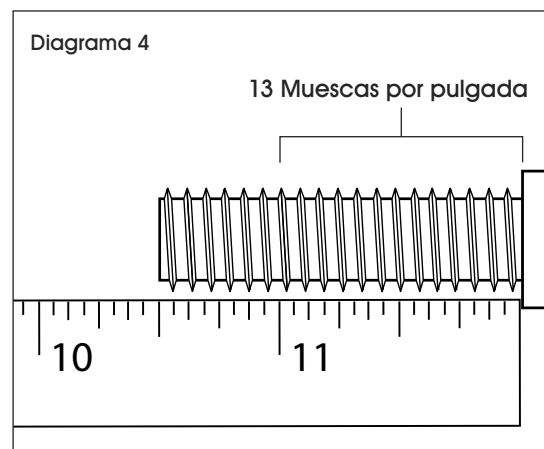

INSTRUCTIONS

COMMENT MESURER LE DIAMÈTRE DE LA TIGE

1. Utilisez une clé réglable pour mesurer le diamètre extérieur de la tige filetée. (Voir Figure 1)

 **REMARQUE :** Il est recommandé de positionner la clé au milieu de la tige pour s'assurer que le filetage se trouve entre les mâchoires de la clé et qu'aucune partie de la base n'est incluse.

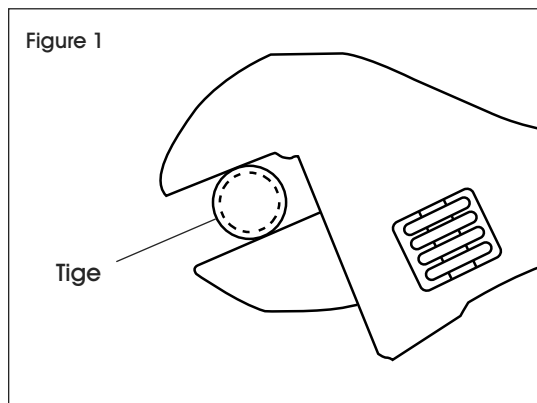

2. Serrez la clé et utilisez une règle ou un ruban à mesurer pour mesurer la distance entre les mâchoires de la clé afin de déterminer le diamètre de la tige. (Voir Figure 2)

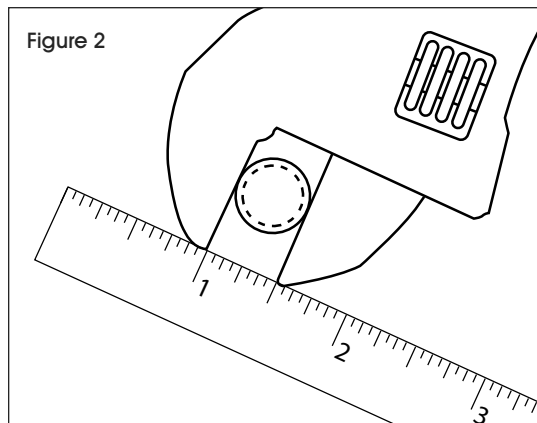

COMMENT MESURER LA LONGUEUR DE LA TIGE

1. Utilisez une règle ou un ruban à mesurer pour mesurer la distance de la tige d'une extrémité à une autre. (Voir Figure 3)

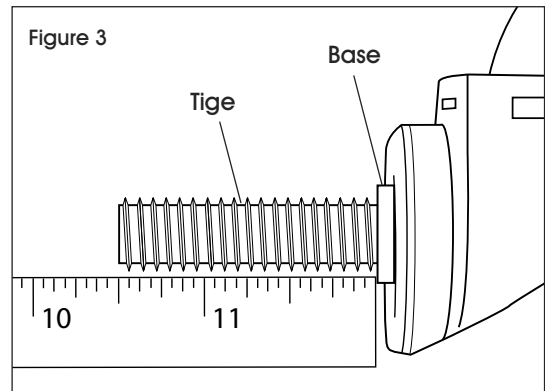

COMMENT MESURER LA TAILLE DU FILETAGE

1. La taille du filetage est mesurée par pouce. Utilisez une règle ou un ruban à mesurer pour compter le nombre de filets sur un pouce de la tige. (Voir Figure 4)

