

ULINE H-6164

MAGLINER® ALUMINUM WATER HAND TRUCK

1-800-295-5510
 uline.com

TOOLS NEEDED

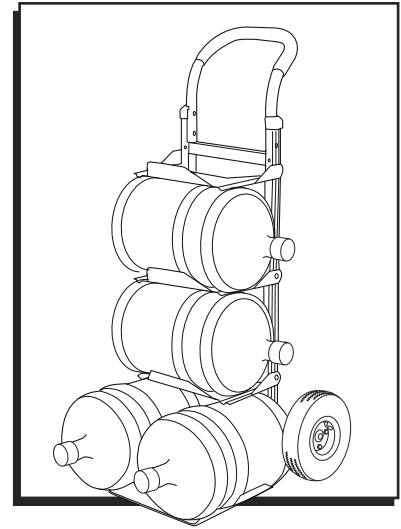
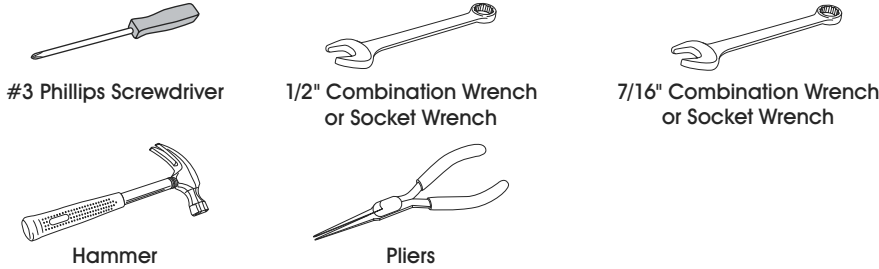

PARTS

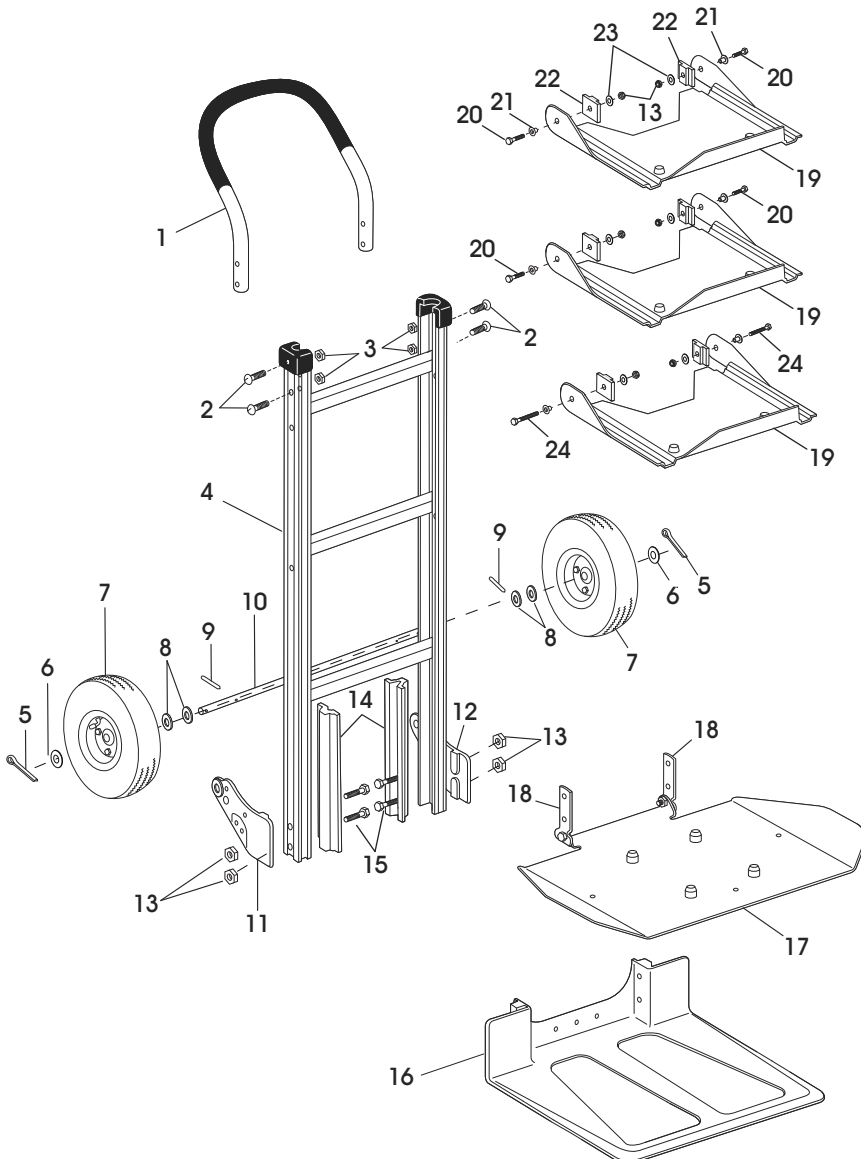

REF.	QTY.	DESCRIPTION
1	1	Handle
2	4	1/4 x 1 1/2" Pan Head Bolt
3	4	1/4" Locknut
4	1	Frame w/ Black Caps
5	2	Cotter Pin
6	2	Thin Washer
7	2	Wheel
8	4	Thick Washer
9	2	Roll Pin
10	1	Axle
11	1	Right Hand (RH) Wheel Bracket
12	1	Left Hand (LH) Wheel Bracket
13	10	5/16" Locknut
14	2	Side Channel Reinforcement
15	4	5/16 x 2 3/8" Hex Head Bolt
16	1	Nose Plate
17	1	Bottom Tray
18	2	Bottom Tray Brackets
19	3	Upper Trays
20	4	5/16 x 1 1/4" Hex Head Bolt
21	6	Pivot Sleeve
22	6	Pivot Spacer
23	6	Pivot Washer
24	2	5/16 x 1 3/4" Hex Head Bolt

Includes additional hardware not required for assembly.

ASSEMBLY

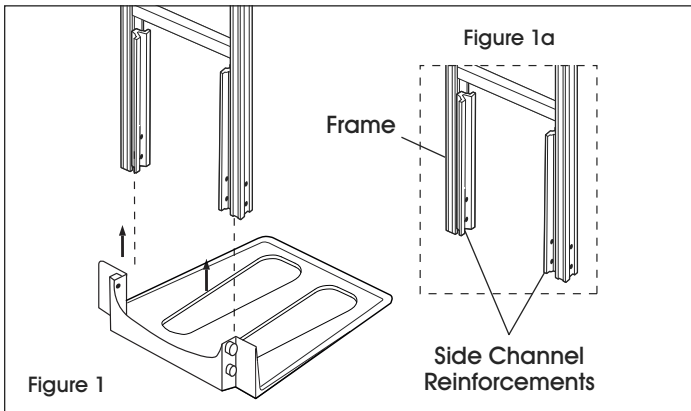

ATTACH NOSE PLATE, BOTTOM TRAY, WHEEL BRACKETS AND AXLE

1. Position side channel reinforcements against bottom frame rail. (See Figure 1a) Slide nose plate into channel on side channel reinforcement, keeping bolt holes aligned. (See Figure 1)

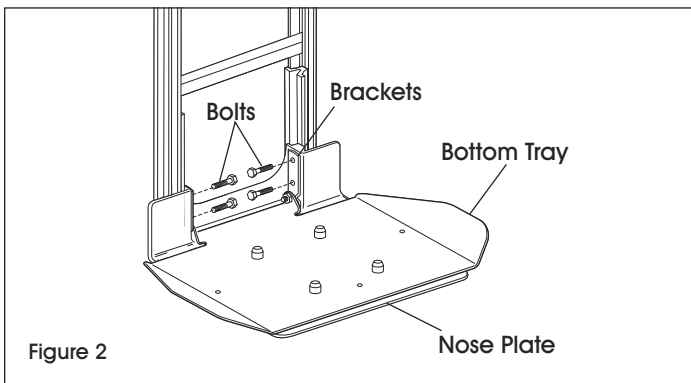

2. Position bottom tray on top of nose plate, aligning the bottom tray brackets with the bolt holes on either side of the nose plate.
3. Insert four 5/16 x 2 3/8" hex head bolts through the bottom tray brackets, nose plate, side channel reinforcements and frame. (See Figure 2)

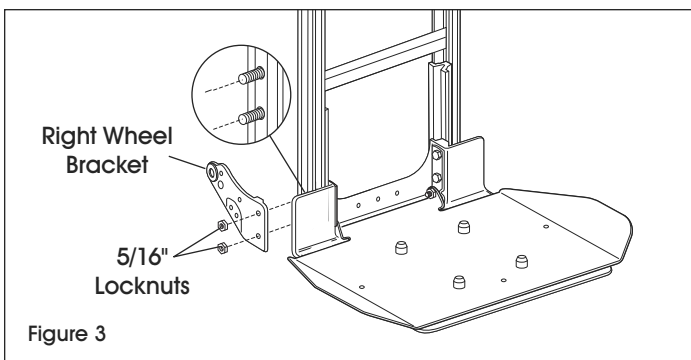

4. Slide the right wheel bracket over the bolts on the outside of the frame leg and secure with two 5/16" locknuts, but DO NOT tighten. (See Figure 3)

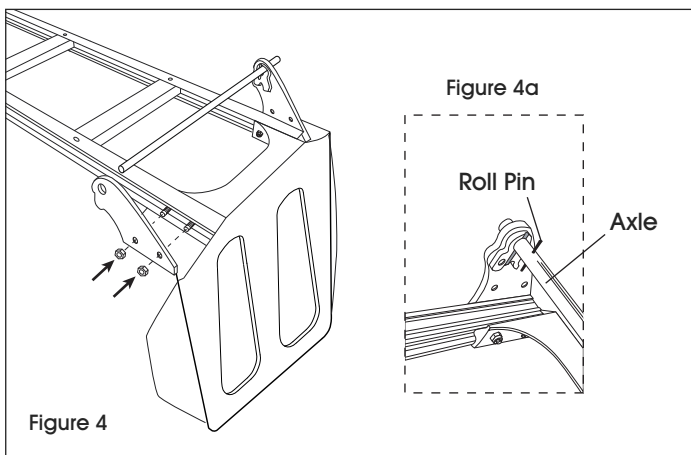

5. Lay hand truck on front so nose plate faces downwards. (See Figure 4)
6. Use a hammer to tap in first roll pin into the axle.
7. Insert the axle (the end with the roll pin in place) through the upper axle hole in the wheel bracket. (See Figure 4a) Rotate axle until roll pin "locks" into position in the wheel bracket.
8. Position and attach the left hand wheel bracket sliding it over the axle to the outside of the frame leg and secure with two 5/16" locknuts, but DO NOT tighten. (See Figure 4)
9. Use a hammer to tap in second roll pin into the axle.

ASSEMBLY CONTINUED

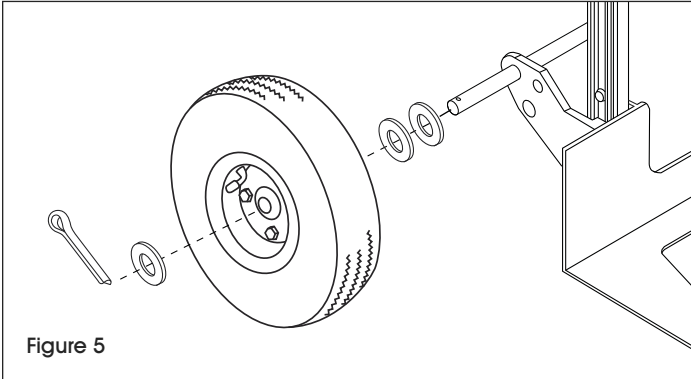

ATTACH WHEELS

1. Slide two thick washers onto each end of the axle. Slide a wheel onto each end of the axle. Slide a thin washer on each end of the axle. (See Figure 5)
2. Insert a cotter pin through the holes in each end of the axle. Bend cotter pins using pliers to secure wheels. Wheels should spin freely. (See Figure 5)

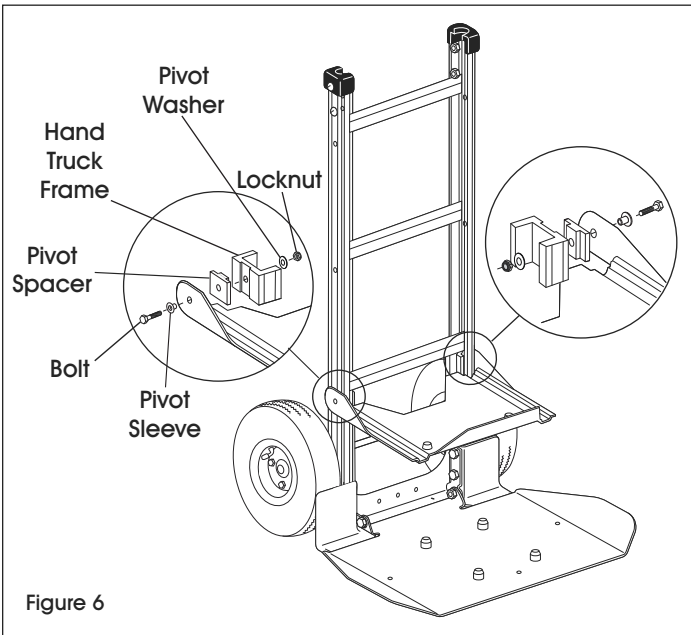

ATTACH UPPER TRAYS

-  **NOTE:** The bolt holes are covered by a red paper strip, which will need to be punctured before inserting bolts.
1. Position the first upper tray just below the lowest frame crossbar and align the bolt holes. Place a pivot spacer between the hand truck frame and tray arms. Place a pivot sleeve through the hole in the tray arm and spacer. Secure with 5/16 x 1³/₄" hex head bolt, 5/16" locknut and pivot washer. (See Figure 6)
 2. Repeat step 1 for top two trays, but use the 5/16 x 1¹/₄" hex head bolts.

-  **NOTE:** The second to top tray will attach just under the second to top frame crossbar. The top tray will attach just under the top frame crossbar.

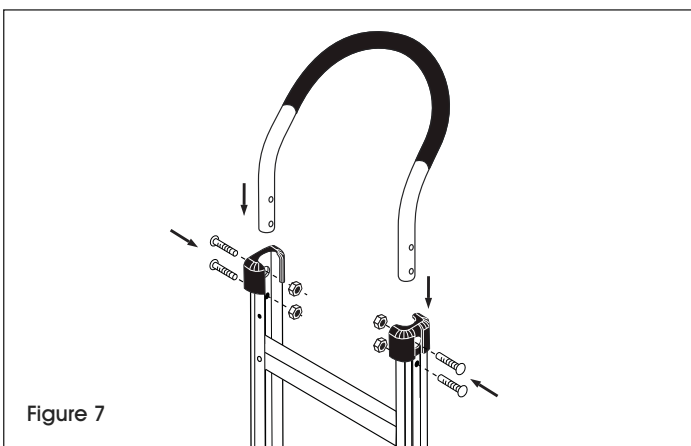

ATTACH HANDLE

1. Slide handle into the top rails of frame. Align holes in handle and frame. Insert four 1/4 x 1¹/₂" pan head bolts through the frame and handle and secure with four 1/4" locknuts. (See Figure 7)
2. Tighten all locknuts.

ULINE H-6164

MAGLINER® DIABLITO PARA GARRAFONES

01-800-295-5510
uline.mx

HERRAMIENTAS NECESARIAS

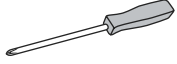

Desarmador
de Cruz #3



Llave Combinada o
Llave Tubular de 7/16"



Llave Combinada
o Llave Tubular de 1/2"

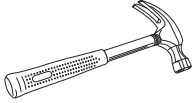

Martillo

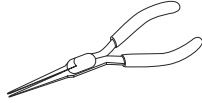

Pinzas

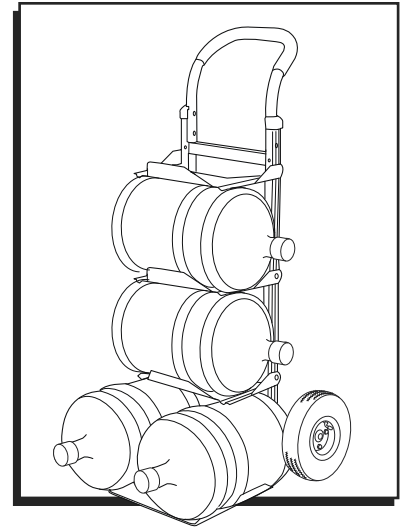

PARTES

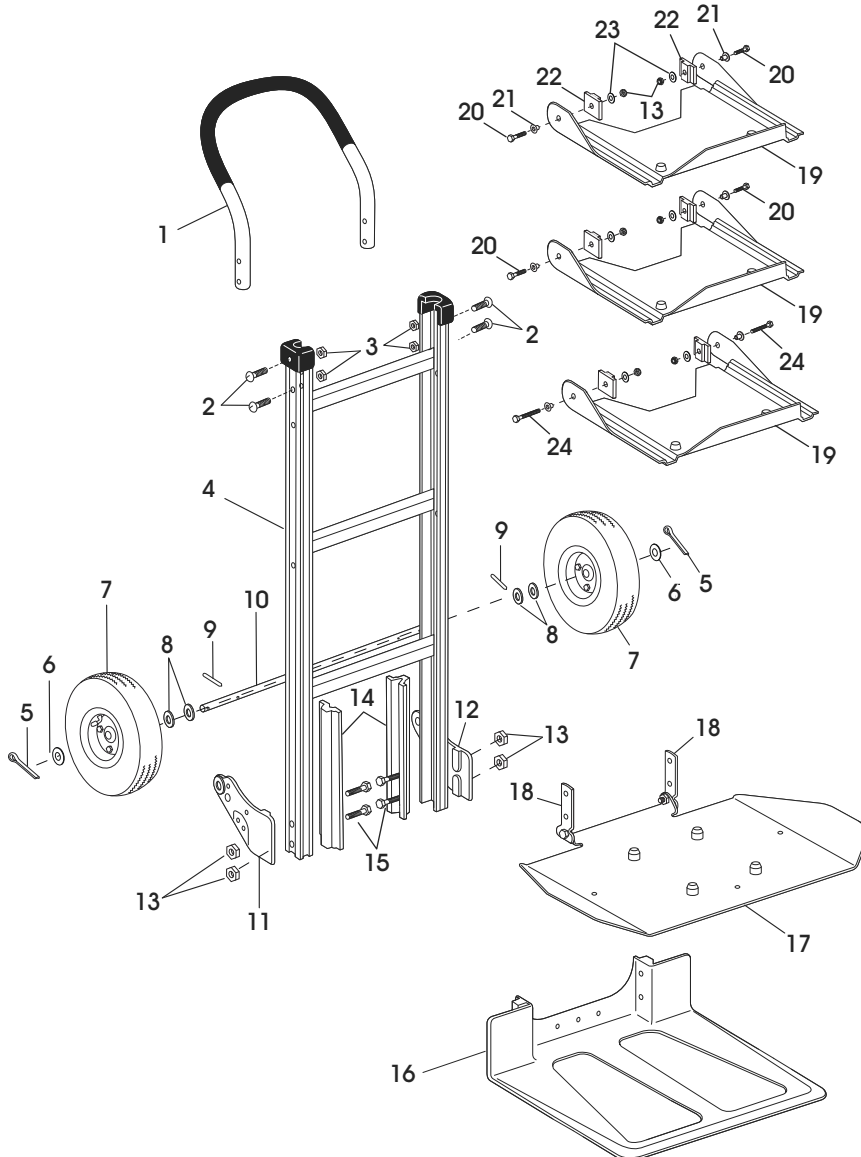

REF.	QTY.	DESCRIPCIÓN
1	1	Mango
2	4	Tornillo de Cabeza Redonda de 0.635 x 3.81 cm (1/4 x 1 1/2")
3	4	Contratuercas de 1/4"
4	1	Armazón con Tapas Negras
5	2	Pasador de Perno
6	2	Rondana Delgada
7	2	Llanta
8	4	Rondana Gruesa
9	2	Perno Rodillo
10	1	Eje
11	1	Soporte para Llanta de Lado Derecho (RH)
12	1	Soporte para Llanta de Lado Izquierdo (LH)
13	10	Contratuercas 5/16"
14	2	Refuerzo del Canal Lateral
15	4	Perno de Cabeza Hexagonal de 5/16 x 2 3/8"
16	1	Base
17	1	Bandeja Inferior
18	2	Soporte de Bandeja Inferior
19	3	Bandejas Superiores
20	4	Perno de Cabeza Hexagonal de 5/16 x 1 1/4"
21	6	Casquillo de Pivote
22	6	Espaciador de Pivote
23	6	Rondana de Pivote
24	2	Perno de Cabeza Hexagonal de 5/16 x 1 3/4"

Incluye tornillería adicional que no se requiere para el ensamble.

ENSAMBLE

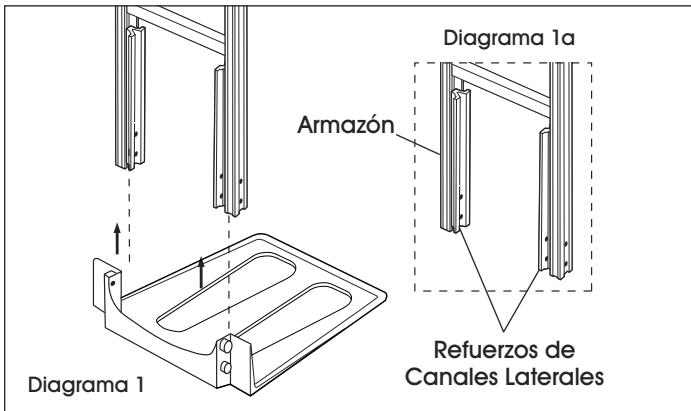

ACOPLE LA BASE, LA BANDEJA INFERIOR, LOS SOPORTES DE LLANTAS Y EL EJE

1. Coloque los refuerzos del canal lateral frente a la parte inferior del carril del armazón. (Vea Diagrama 1a)
Deslice la base dentro del canal en el refuerzo del canal lateral, manteniendo los orificios para pernos alineados. (Vea Diagrama 1)

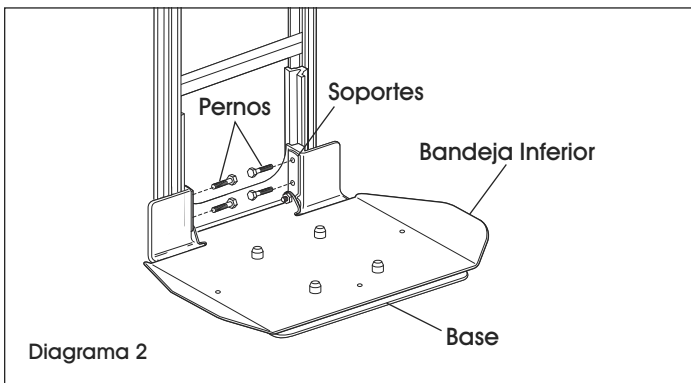

2. Coloque la bandeja inferior encima de la base, alineando los soportes para bandeja inferior con los orificios para pernos en cualquiera de los lados de la base.

3. Inserte cuatro pernos de cabeza hexagonal de $5/16 \times 2\frac{3}{8}$ " a través de los soportes de la bandeja inferior, base, refuerzos de canal lateral y armazón. (Vea Diagrama 2)

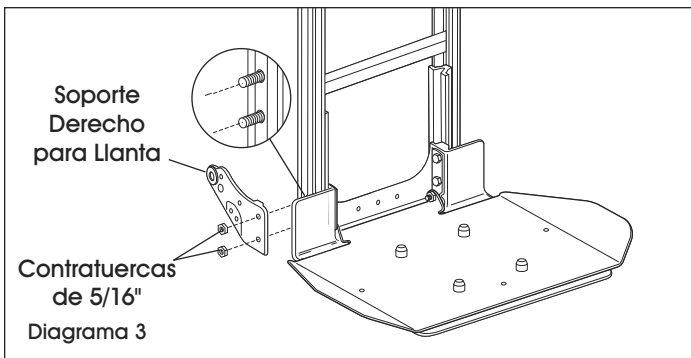

4. Deslice el soporte de llanta de lado derecho sobre los pernos en la parte exterior del armazón de la pata y asegure con dos contratuercas de $5/16$ ", pero NO apriete. (Vea Diagrama 3)

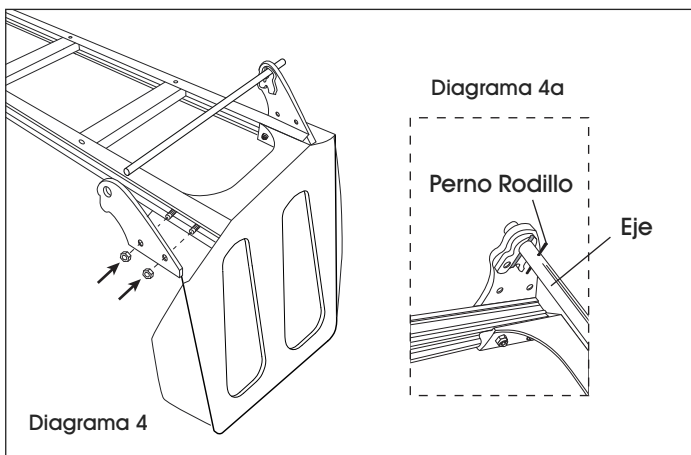

5. Acueste el diablito hacia adelante de manera que la base vea hacia abajo. (Vea Diagrama 4)

6. Utilice un martillo para clavar suavemente el primer perno rodillo dentro del eje.

7. Inserte el eje (el extremo con el perno rodillo en su lugar) a través de la parte superior del orificio del eje en el soporte para llantas. (Vea Diagrama 4a) Rote el eje hasta que el perno rodillo se asegure en su posición en el soporte de llanta.

8. Coloque y acople el soporte de llanta de lado izquierdo deslizándolo sobre el eje hacia afuera del armazón de la pata y asegure con dos contratuercas de $5/16$ ", pero NO apriete. (Vea Diagrama 4)

9. Utilice un martillo para clavar suavemente el segundo perno rodillo dentro del eje.

CONTINUACIÓN DE ENSAMBLE

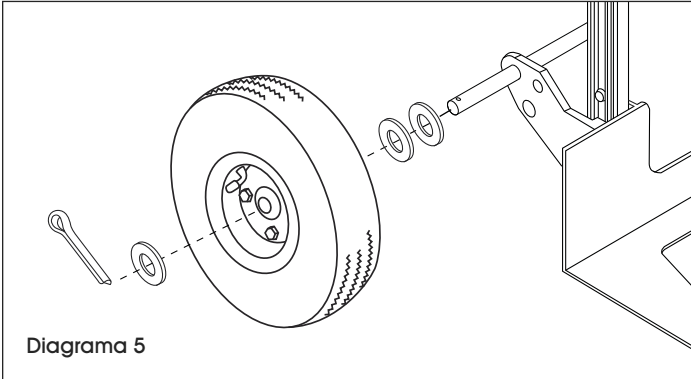

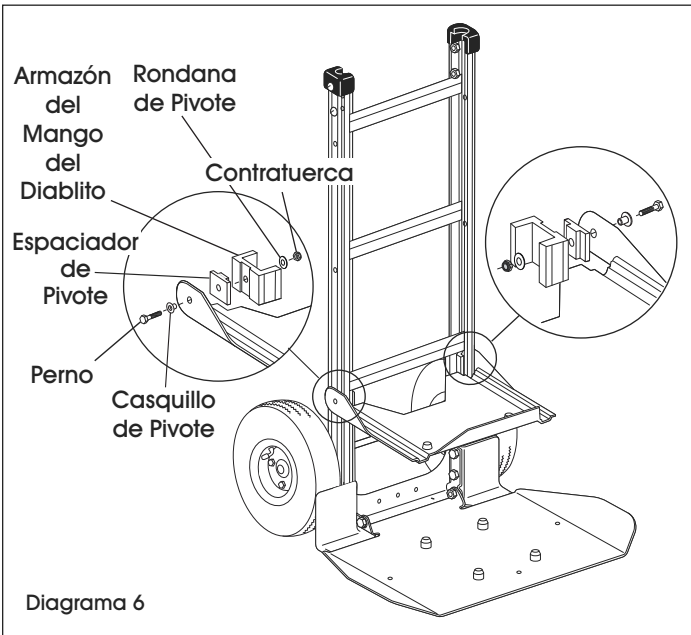

ACOPLE LAS LLANTAS

1. Deslice dos rondanas gruesas en cada extremo del eje. Deslice una llanta en cada extremo del eje. Deslice una rondana delgada en cada extremo del eje. (Vea Diagrama 5)
2. Inserte un pasador de perno a través de los orificios en cada extremo del eje. Doble los pasadores de perno utilizando unas pinzas para asegurar las llantas. Las llantas deben girar libremente. (Vea Diagrama 5)



ACOPLE LAS BANDEJAS SUPERIORES

-  **NOTA:** Los orificios para pernos están cubiertos con una tira de papel rojo, la cual necesitará ser perforada antes de insertar los pernos.
3. Coloque la primera bandeja superior justo por debajo del travesaño del armazón más bajo y alinee los orificios para pernos. Coloque un espaciador de pivote entre el armazón del diablito y los brazos de la bandeja. Coloque un casquillo de pivote a través del orificio en el brazo de la bandeja y el espaciador. Asegure con un perno de cabeza hexagonal de 5/16 x 1 3/4", contratuerca de 5/16" y una rondana de pivote. (Vea Diagrama 6)
 4. Repita el paso 1 para ambas bandejas superiores, pero use los pernos de cabeza hexagonal de 5/16 x 1 1/4".

-  **NOTA:** La segunda bandeja superior se acoplará justo debajo del segundo travesaño del armazón. La bandeja superior se ajustará justo debajo del travesaño superior del armazón.

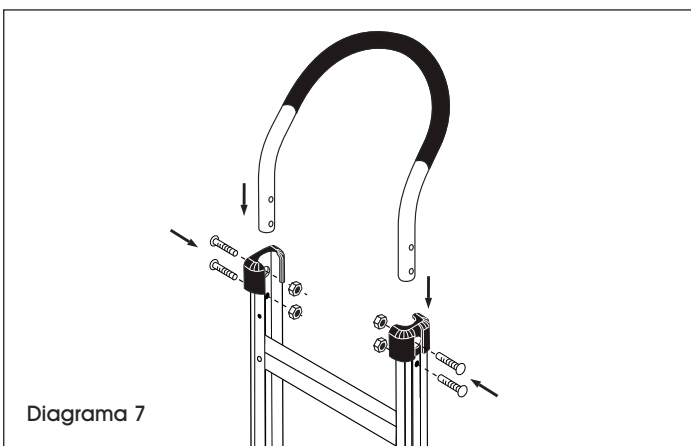

ACOPLE EL MANGO

1. Deslice el mango dentro de los carriles superiores del armazón. Alinee los orificios en el mango y el armazón. Inserte cuatro tornillos de cabeza redonda de 1/4 x 1 1/2" a través del armazón y el mango y asegure con cuatro contratuercas de 1/4". (Vea Diagrama 7)
2. Apriete todas las contratuercas.

ULINE H-6164

**MAGLINER^{MD} – DIABLE DE
MANUTENTION EN ALUMINIUM
POUR BONBONNES D'EAU**

1-800-295-5510

uline.ca

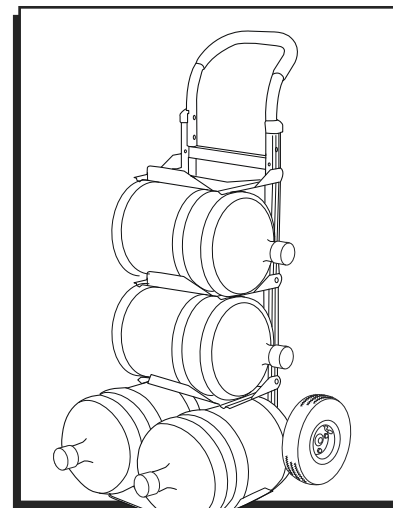

OUTILS REQUIS

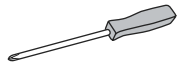

Tournevis cruciforme n° 3



Clé mixte ou clé à douilles
de 1/2 po



Clé mixte ou clé à douilles
de 7/16 po

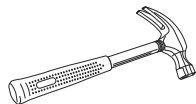

Marteau

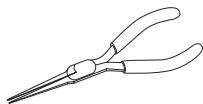

Pinces

PIÈCES

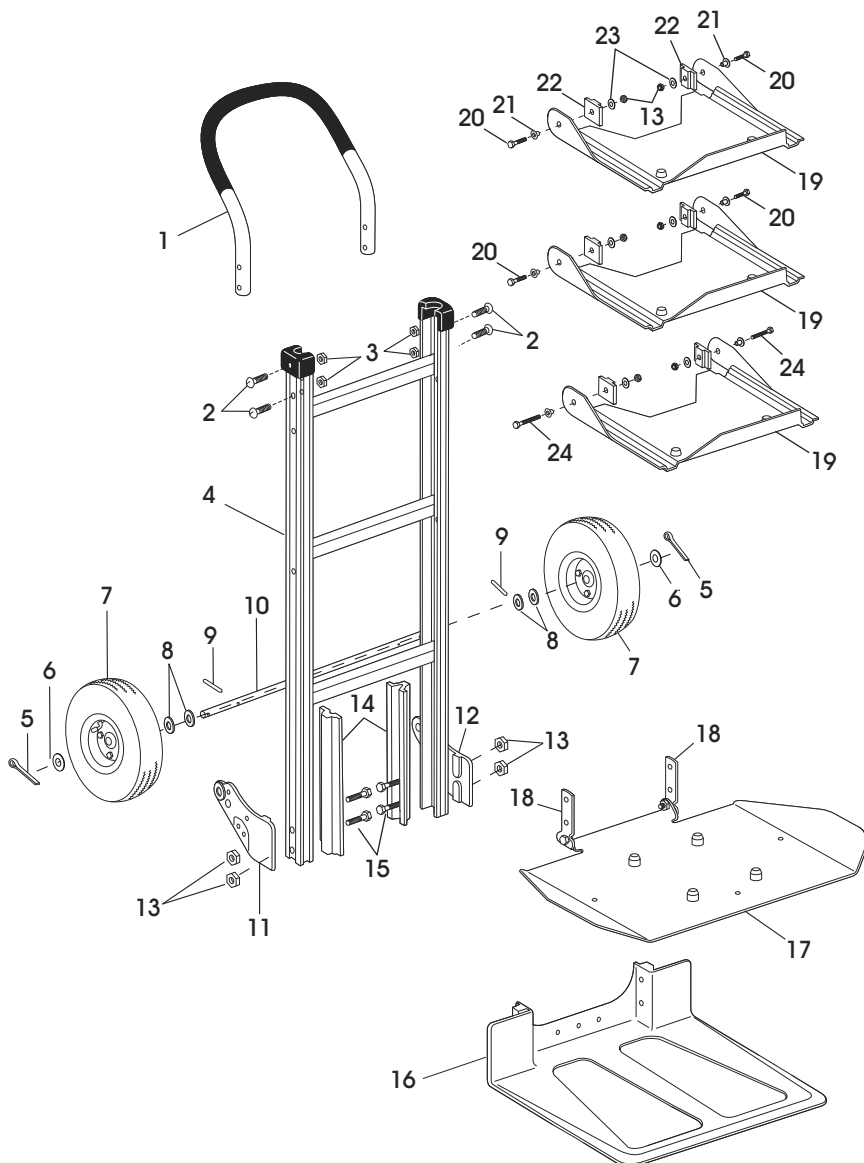

RÉF.	QTÉ.	DESCRIPTION
1	1	Poignée
2	4	Vis à tête cylindrique de 1/4 x 1 1/2 po
3	4	Écrou freiné de 1/4 po
4	1	Cadre avec embouts noirs
5	2	Goupille fendue
6	2	Rondelle mince
7	2	Roue
8	4	Rondelle épaisse
9	2	Goupille cylindrique
10	1	Essieu
11	1	Support de roue droit (RH)
12	1	Support de roue gauche (LH)
13	10	Écrou freiné de 5/16 po
14	2	Renfort de profilé en U latéral
15	4	Boulon à tête hexagonale 5/16 x 2 3/8 po
16	1	Bavette
17	1	Plateau inférieur
18	2	Supports du plateau inférieur
19	3	Plateaux supérieurs
20	4	Boulon à tête hexagonale de 5/16 x 1 1/4 po
21	6	Manchon de pivotement
22	6	Entretoise de pivotement
23	6	Rondelle de pivotement
24	2	Boulon à tête hexagonale de 5/16 x 1 3/4 po

Comprend du matériel additionnel non requis pour le montage.

MONTAGE

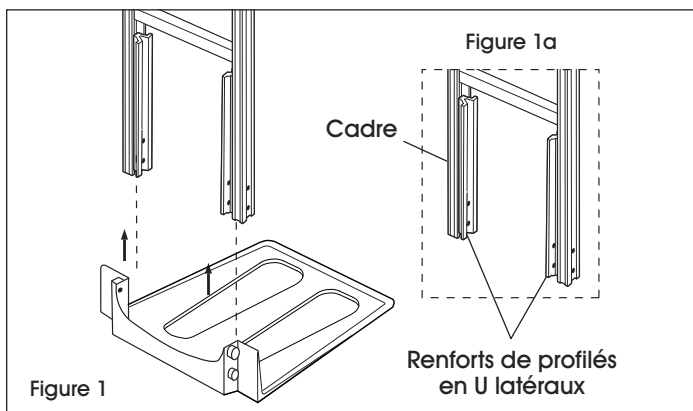

FIXATION DE LA BAVETTE, DU PLATEAU INFÉRIEUR, DES SUPPORTS DE ROUES ET DE L'ESSIEU

1. Placez les renforts de profilés en U latéraux contre le bas du montant du cadre. (Voir Figure 1a) En gardant les trous alignés, glissez la bavette sur les renforts. (Voir Figure 1)

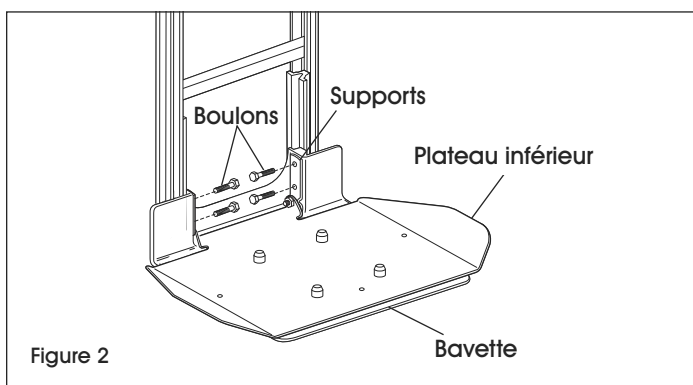

2. Placez le plateau inférieur sur la bavette tout en alignant les supports du plateau sur les trous de boulon se trouvant de chaque côté de la bavette.

3. Insérez quatre boulons à tête hexagonale de 5/16 x 2 3/8 po à travers les supports du plateau inférieur, la bavette, les renforts de profilés en U latéraux et le cadre. (Voir Figure 2)

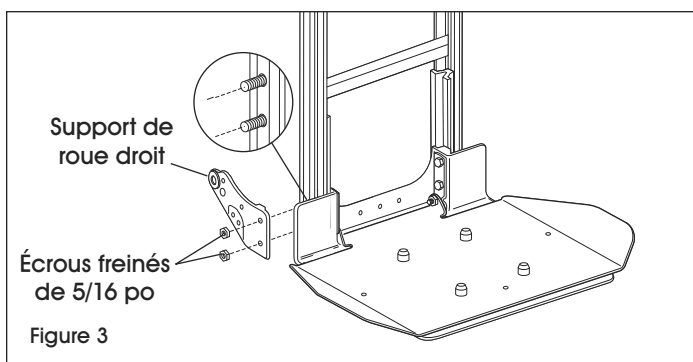

4. Glissez le support de roue droit sur les boulons à l'extérieur de la patte du cadre, puis fixez avec deux écrous freinés de 5/16 po SANS serrer. (Voir Figure 3)

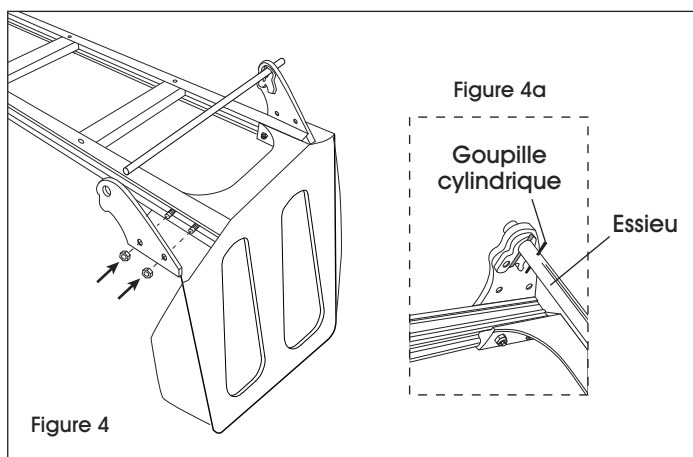

5. Posez le diable sur son devant de façon à ce que la bavette soit orientée vers le bas. (Voir Figure 4)

6. Utilisez un marteau pour enfoncer la première goupille cylindrique dans l'essieu.

7. Insérez l'essieu (le côté avec la goupille cylindrique déjà en place) à travers le trou de goupille cylindrique supérieur du support de roue. (Voir Figure 4a) Faites pivoter l'essieu jusqu'à ce que la goupille cylindrique se « verrouille » en position dans le support de roue.

8. Positionnez et attachez le support de roue gauche en le glissant par-dessus l'essieu jusqu'à l'extérieur de la patte du cadre, puis fixez avec deux écrous freinés SANS serrer. (Voir Figure 4)

9. Utilisez un marteau pour enfoncer la deuxième goupille cylindrique dans l'essieu.

MONTAGE SUITE

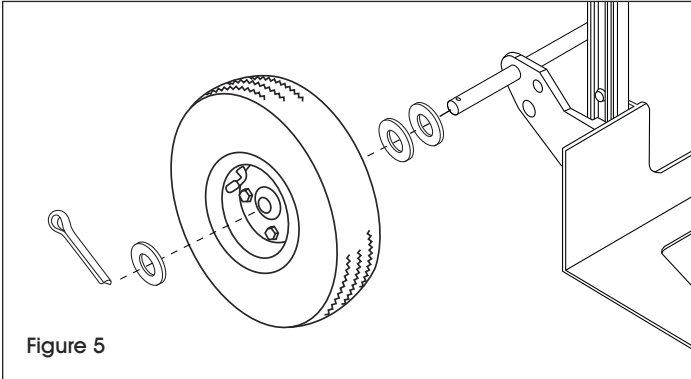

Figure 5

FIXATION DES ROUES

1. Glissez deux rondelles épaisses sur chaque extrémité de l'essieu. Ensuite, glissez une roue, puis une rondelle mince, sur chaque extrémité de l'essieu. (Voir Figure 5)
2. Insérez une goupille fendue à travers les trous de chaque extrémité de l'essieu. Courbez les goupilles fendues avec des pinces pour maintenir les roues. Les roues doivent tourner librement. (Voir Figure 5)

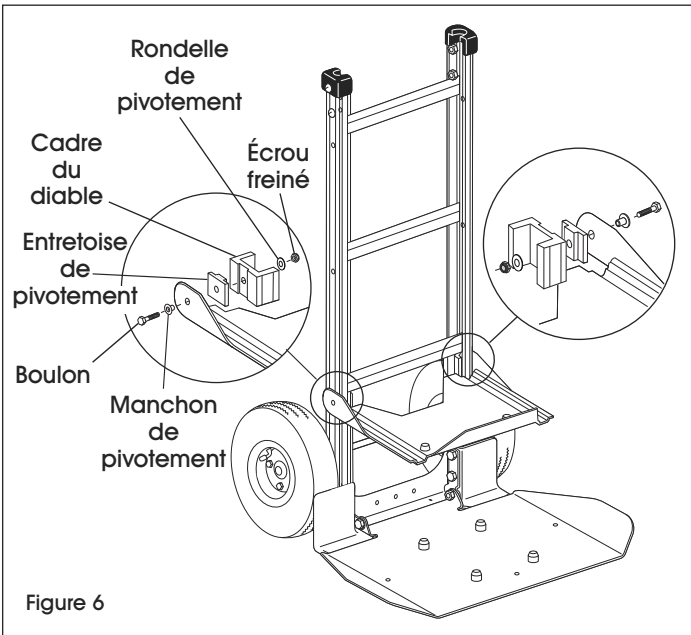



Figure 6

FIXATION DES PLATEAUX SUPÉRIEURS

 **REMARQUE :** Les trous de boulon sont recouverts d'une bande de papier rouge. Le papier doit être percé avant d'insérer les boulons.

1. Positionnez le premier plateau supérieur juste en dessous de la barre transversale la plus basse du cadre, puis alignez les trous de boulon. Placez une entretoise de pivotement entre le cadre du diable et les bras du plateau. Placez un manchon de pivotement à travers le bras du plateau et l'entretoise. Fixez le tout avec un boulon à tête hexagonale de 5/16 x 1 3/4 po, un écrou freiné de 5/16 po et une rondelle de pivotement. (Voir Figure 6)
2. Répétez l'étape 1 pour les deux autres plateaux supérieurs, mais utilisez les boulons à tête hexagonale de 5/16 x 1 1/4 po.

 **REMARQUE :** L'avant-dernier plateau supérieur se fixe juste en dessous de l'avant-dernière barre transversale supérieure. Le plateau supérieur du haut se fixe juste en dessous de la barre transversale supérieure.

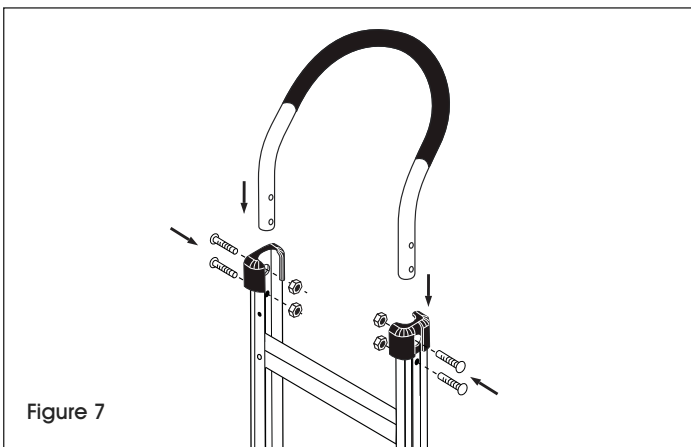

Figure 7

FIXATION DE LA POIGNÉE

1. Glissez la poignée sur les montants supérieurs du cadre. Alignez les trous de la poignée sur ceux du cadre. Insérez quatre vis à tête cylindrique à travers le cadre et la poignée et fixez avec quatre écrous freinés de 1/4 po. (Voir Figure 7)
2. Serrez tous les écrous freinés.