

# ULINE H-4616, H-4617

## DROP OVER CABLE PROTECTOR

1-800-295-5510  
uline.com

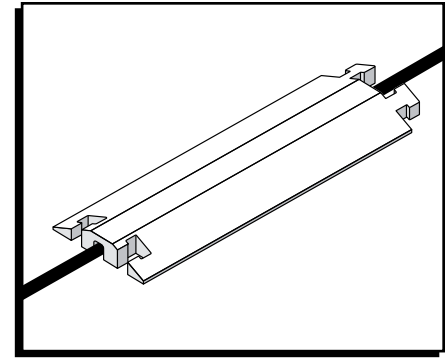

### INSTRUCTIONS

#### COMPONENTS



36" Lined Drop Over Protector



Side View



**NOTE:** Drop over protectors do not prevent abrasion to cable from below.

#### ASSEMBLY

Interlock with T-connectors to extend protection length.  
(See Figure 1)

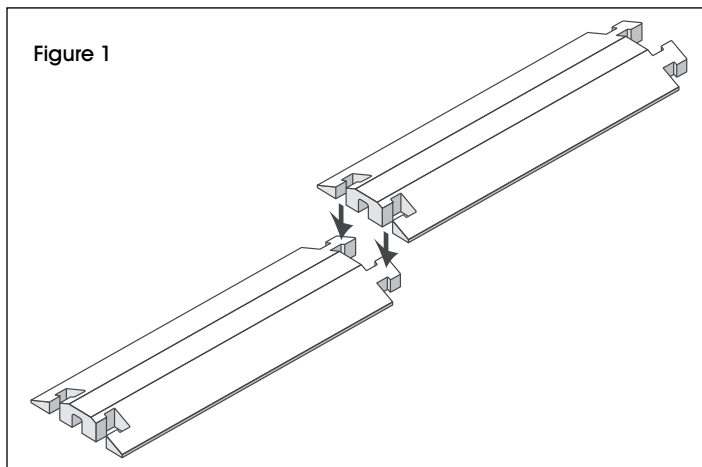

Figure 1

- Inspect areas for safety hazards.
- Assemble sections by aligning female connectors over male connectors and press with foot to secure.
- Install cable as required. Place the protector over the top of exposed cable/hose.
- Test installation for intended use.
- Periodically inspect installation.

#### CHANNEL CAPACITY

CHANNEL CAPACITY - MAX. DIAMETER INCHES	
H-4616	1.25" width x 1.25" height
H-4617	2.25" width x 2.25" height

#### LOAD CAPACITY

The Drop Over Cable Protector has different load supporting capabilities depending on type of vehicle and temperature. Suitability must be verified by testing under actual conditions.

Load-supporting capacity varies by type of loading conditions and environmental conditions. The load capacity decreases in warm environments. Test before use and inspect periodically.

MODEL NO.	LOAD CAPACITY PER TIRE MAX LOAD 70°F (21°C)	LOAD CAPACITY PER AXLE MAX LOAD 70°F (21°C)
H-4616	11,700 lbs.	23,400 lbs.
H-4617	8,500 lbs.	17,000 lbs.

#### OPERATING TEMPERATURE

-40° to 120°F (-40° to 48°C)

#### CHEMICAL RESISTANCE

Tested for compatibility with common motor oils, gasoline and diesel fuel. Limited resistance to brake fluids and other chemicals.

#### MATERIAL

UV-stabilized polyurethane elastomer.

## INSTRUCTIONS CONTINUED



**CAUTION!** Misuse can cause electrical shock and injury.

- DO NOT use as work surface. NO CUTTING, NO DRILLING, NO HAMMERING.
- Use with momentary loads only. DO NOT place ladders, scaffolds or any type of structure on the protector.
- Avoid concentrated loads.
- Use only on a stable surface. Inclined surfaces, slippery surfaces and broken ground can cause injury.
- This protector can be a trip hazard to pedestrian traffic if they are unaware of its presence.
- Keep the Drop Over Cable Protector clean and bright.
- Keep various services, communications, fluids and power separated. Limit a protector to one service type.
- Polyurethane is attacked by some chemicals. Always test a small amount for chemical compatibility before using and follow maintenance procedure.
- Vehicular traffic must pass over the protector slowly and with caution.

### MAINTENANCE

- Store in a clean dry area.
- Inspect protector for damage and replace it if damaged.
- Remove any foreign materials, solids and liquids.
- Keep clean by using a detergent and water solution.

**ULINE**

1-800-295-5510  
uline.com

# ULINE H-4616, H-4617

## PROTECTOR PARA CABLES TIPO CUBIERTA

800-295-5510  
uline.mx

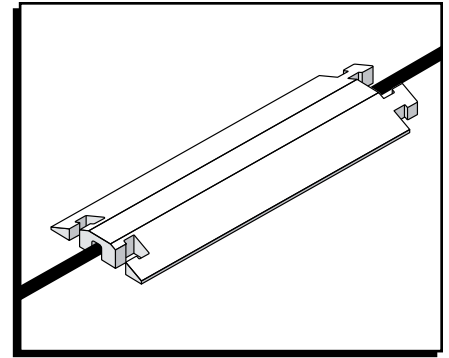

### INSTRUCCIONES

#### COMPONENTES



Protector tipo cubierta lineal de 91.4 cm (36")



Vista lateral



**NOTA:** Los protectores tipo cubierta no evitan la abrasión de los cables desde abajo.

#### ENSAMBLE

Trabe los conectores entrelazados para ampliar el largo de la protección. (Vea Diagrama 1)

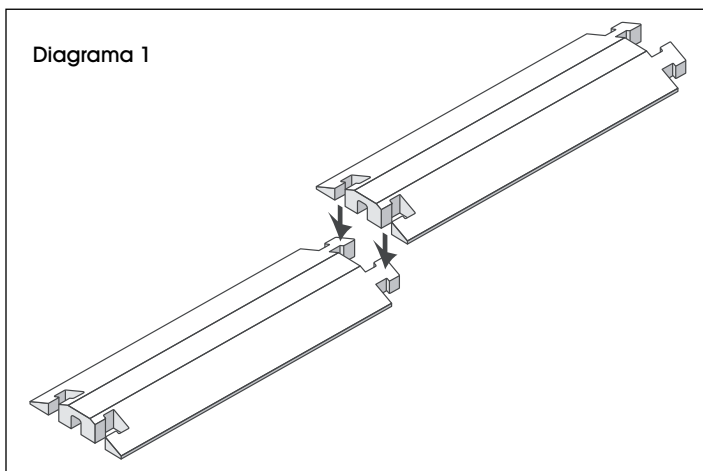

- Inspeccione las áreas en busca de riesgos de seguridad.
- Ensamble las secciones alineando los conectores hembra sobre los conectores macho y presione con el pie para asegurarlos.
- Instale los cables según sea necesario. Coloque el protector sobre el cable/manguera expuesto.
- Verifique la instalación para su uso previsto.
- Inspeccione la instalación frecuentemente.

#### CAPACIDAD DEL CANAL

CAPACIDAD DEL CANAL - DIÁMETRO MÁX. EN PULGADAS	
H-4616	3.2 cm (1.25") de ancho x 3.2 cm (1.25") de alto
H-4617	5.8 cm (2.25") de ancho x 5.8 cm (2.25") de alto

#### CAPACIDAD DE CARGA

El Protector para Cables Tipo Cubierta tiene diferentes capacidades de carga dependiendo del tipo de vehículo y de la temperatura. La idoneidad debe verificarse haciendo una prueba en condiciones reales.

La capacidad de soporte de carga varía según el tipo de condiciones de carga y las condiciones ambientales. La capacidad de carga disminuye en ambientes cálidos. Pruébalo antes de usar e inspecciónelo periódicamente.

MODELO NO.	CAPACIDAD DE CARGA POR LLANTA CARGA MÁX. A 70 °F (21 °C)	CAPACIDAD DE CARGA POR EJE CARGA MÁX. A 70 °F (21 °C)
H-4616	5307 kg (11700 lbs)	10614 kg (23400 lbs)
H-4617	3855,5 kg (8500 lbs)	7711 kg (17000 lbs)

#### TEMPERATURA DE FUNCIONAMIENTO

-40° a 48 °C (-40° a 120 °F)

#### RESISTENCIA QUÍMICA

Probado para comprobar su compatibilidad con aceites para motor convencionales, gasolina y combustible diesel. Resistencia limitada a líquidos de frenos y otros productos químicos.

#### MATERIAL

Elastómero de poliuretano con estabilizador UV.

## CONTINUACIÓN DE INSTRUCCIONES



**¡PRECAUCIÓN!** El uso indebido puede provocar descargas eléctricas y lesiones.

- NO lo use como superficie de trabajo. NO LO CORTE, TALADRE NI GOLPEE CON UN MARTILLO.
- Úselo solo con cargas momentáneas. NO COLOQUE escaleras, andamios o ningún otro tipo de estructura sobre el protector.
- Evite las cargas concentradas.
- Úselo solo sobre una superficie estable. Las superficies inclinadas, resbaladizas o quebradas pueden provocar lesiones.
- Este protector puede representar un riesgo de tropiezos para el tráfico a pie si los peatones desconocen su presencia.
- Mantenga el Protector para Cables Tipo Cubierta limpio y brillante.
- Mantenga separados los distintos servicios, como comunicaciones, fluidos y electricidad. Limite un protector por tipo de servicio.
- Algunos productos químicos atacan al poliuretano. Siempre haga una pequeña prueba de compatibilidad química antes de usar y siga un procedimiento de mantenimiento.
- El tráfico de vehículos debe pasar sobre el protector despacio y con cuidado.

### MANTENIMIENTO

- Guárdelo en un área limpia y seca.
- Inspeccione el protector en busca de daños y, de encontrar alguno, reemplácelo.
- Elimine cualquier material extraño, ya sea sólido o líquido.
- Manténgalo limpio usando una solución de detergente y agua.

**ULINE**

800-295-5510  
uline.mx

# ULINE H-4616, H-4617

## PROTECTEUR POUR CÂBLE PAR-DESSUS

1-800-295-5510  
uline.ca

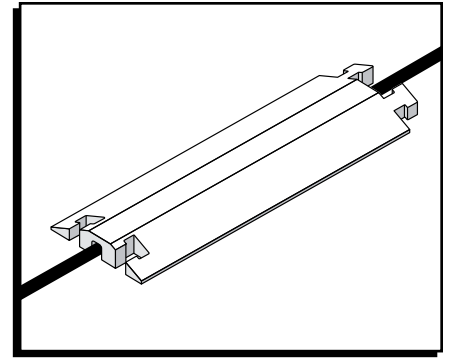

### MODE D'EMPLOI

#### ÉLÉMENTS



Protecteur linéaire de 91,4 cm



Vue latérale



**REMARQUE :** Les protecteurs par-dessus n'empêchent pas l'usure du câble à partir du dessous.

#### ASSEMBLAGE

Pour augmenter la longueur de protection, ajoutez des sections en les emboîtant par les raccords en T. (Voir Figure 1)

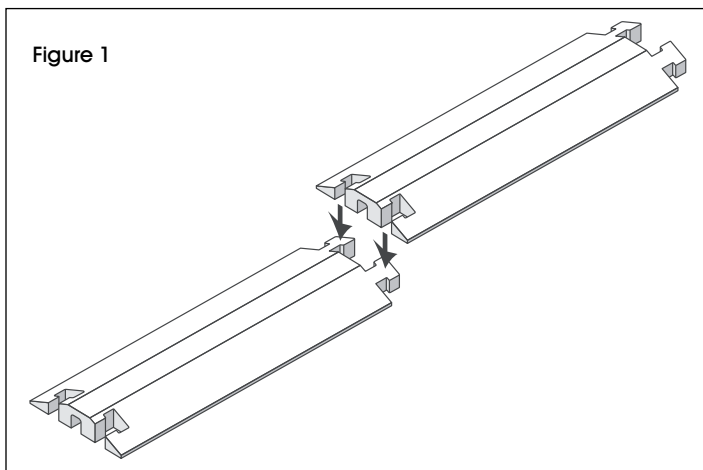

Figure 1

- Inspectez la zone pour repérer tout risque contre la sécurité.
- Assemblez les sections en alignant les raccords femelles sur les raccords mâles et en appuyant avec le pied pour fixer solidement.
- Installez le câble tel que requis. Placez le protecteur au-dessus du câble ou du tuyau exposé.
- Assurez-vous que l'installation convienne pour l'usage prévu.
- Inspectez régulièrement l'installation.

#### CAPACITÉ DE LA CANNELURE

CAPACITÉ DE LA CANNELURE - DIAMÈTRE MAX. EN CENTIMÈTRES (POUCES)	
H-4616	3,2 cm de largeur x 3,2 cm de hauteur (1,25 po x 1,25 po)
H-4617	5,7 cm de largeur x 5,7 cm de hauteur (2,25 po x 2,25 po)

#### CAPACITÉ DE CHARGE

Le protecteur pour câble par-dessus peut supporter des charges qui varient selon le type de véhicule et la température. L'aptitude doit être vérifiée par des tests en conditions réelles.

La capacité de support des charges varie selon les conditions de chargement et de l'environnement. La capacité de charge diminue dans les environnements chauds. Procédez à des tests avant d'utiliser et inspectez régulièrement.

N° DE MODÈLE	CAPACITÉ DE CHARGE PAR PNEU CHARGE MAX. 21 °C (70 °F)	CAPACITÉ DE CHARGE PAR ESSIEU CHARGE MAX. 21 °C (70 °F)
H-4616	5 307 kg (11 700 lb)	10 614 kg (23 400 lb)
H-4617	3 855,5 kg (8 500 lb)	7 711 kg (17 000 lb)

#### TEMPÉRATURE DE FONCTIONNEMENT

De -40 à 48 °C (-40 à 120 °F)

#### RÉSISTANCE AUX PRODUITS CHIMIQUES

Compatibilité a été vérifiée avec les huiles pour moteurs, l'essence et le carburant diesel ordinaires. Résistance limitée aux liquides de frein et autres produits chimiques.

#### MATÉRIAU

Polyuréthane élastomère stabilisé aux UV.



**MISE EN GARDE!** Une mauvaise utilisation peut causer un choc électrique et des blessures.

- NE PAS utiliser comme surface de travail. PAS DE COUPE, DE PERÇAGE OU DE MARTELAGE.
- Utiliser avec des charges temporaires uniquement. NE PAS placer d'échelle, d'échafaudage ou tout type de structure sur le protecteur.
- Éviter les charges concentrées.
- Utiliser uniquement sur une surface stable. Les surfaces inclinées ou glissantes ou un sol accidenté peuvent causer des blessures.
- Ce protecteur peut faire trébucher les piétons s'ils ne remarquent pas sa présence.
- Garder le protecteur pour câble propre et brillant.
- Garder les différents services, communications, fluides et alimentation électrique séparés. Utiliser un protecteur distinct pour chaque type de service.
- Le polyuréthane est attaqué par certains produits chimiques. Toujours procéder à un essai afin de vérifier la compatibilité avec les produits chimiques avant d'utiliser, et suivre les procédures d'entretien.
- Tout véhicule devant rouler sur le protecteur doit le faire lentement et avec précaution.

### ENTRETIEN

- Entreposer dans un lieu propre et sec.
- Inspecter le protecteur pour voir s'il est endommagé et le remplacer au besoin.
- Retirer tout corps étranger, matière solide ou liquide.
- Garder propre en utilisant un détergent et une solution aqueuse.

**ULINE**

1-800-295-5510  
uline.ca